

Siedziba: 85-710 Bydgoszcz, ul. Mazurska 7
Tel.: (052) 342-50-33; fax 371-77-71
Kom.: 0.601 320 993
E-mail: poi.darco@plusnet.pl

NIP: 554-101-89-71
Regon: 091138791
Bank: Bank Millennium
O/Bydgoszcz

PROJEKT BUDOWLANY

4



INWESTOR: *Komunalne Przedsiębiorstwo
Energetyki Ciepłej Sp. z o.o.
ul. Ks. Schulza 5,
85-315 Bydgoszcz*

OBIEKT: *Budowa przyłącza ciepłowniczego wraz z
kanalizacją teletechniczną do budynku
usługowego w Bydgoszczy
przy ul. Kościuszki 12
działki nr: 87; 88; 114 obręb 126*

Kategoria obiektu budowlanego - XXVI

STADIUM: *Projekt Budowlany*

BRANŻA: *Sanitarna*

FUNKCJA	IMIĘ I NAZWISKO	PODPIS
Projektował:	inż. Szymon Pawlak Uprawnienia do projektowania i kierowania robotami budowlanymi bez ograniczeń w specjalności instalacyjnej w zakresie sieci, instalacji i urządzeń ciepłych, wentylacyjnych, gazowych, wodociągowych i kanalizacyjnych KUP/0157/PWOS/06	
Sprawdził:	mgr inż. Katarzyna Paszkowska Upr. do proj. bez ograniczeń w specjalności instalacyjnej w zakresie sieci, instalacji i urządzeń ciepłych, wentylacyjnych, gazowych, wodociągowych i kanalizacyjnych KUP/0067/POOS/06	

Bydgoszcz, 30 marzec 2017

**Oświadczenie projektanta
o sporządzeniu projektu budowlanego zgodnie z obowiązującymi przepisami
oraz zasadami wiedzy technicznej**

Ja niżej podpisany:

**Szymon Pawlak nr dow. osobistego ATJ 700591
zamieszkały w Bydgoszczy przy ul. R. Mielczarskiego 4/18, kod pocztowy 85-796**

Oświadczam, że projekt budowlany

**Budowa przyłącza ciepłowniczego wraz z kanalizacją
teletechniczną do budynku usługowego w Bydgoszczy
przy ul. Kościuszki 12
działki nr: 87; 88; 114 obręb 126**

**Kategoria obiektu budowlanego - XXVI
Branża - sanitarna**

opracowany na rzecz Inwestora:

**Komunalne Przedsiębiorstwo Energetyki Ciepłej Sp. z o.o.
ul. Ks. Schulza 5; 85-315 Bydgoszcz**
został opracowany zgodnie z obowiązującym prawem oraz zasadami wiedzy technicznej.

30 marzec 2017

Data złożenia oświadczenia

inż. Szymon Pawlak
Uprawnienia do projektowania i kierowania
robotami budowlanymi bez ograniczeń w
specjalności instalacyjnej w zakresie sieci,
instalacji i urządzeń ciepłych, wentylacyjnych,
gazowych, wodociągowych i kanalizacyjnych
KUP/0157/PWOS/06

Podpis składającego oświadczenie

**Oświadczenie sprawdzającego
o sporządzeniu projektu budowlanego zgodnie z obowiązującymi przepisami
oraz zasadami wiedzy technicznej**

Ja niżej podpisany:

**Katarzyna Paszkowska nr dow. osobistego ASL 112160
zamieszkała w Bydgoszczy przy ul. Chodkiewicza 24/17, kod pocztowy 85-064**

Oświadczam, że projekt budowlany dotyczący inwestycji:

**Budowa przyłącza ciepłowniczego wraz z kanalizacją
teletechniczną do budynku usługowego w Bydgoszczy
przy ul. Kościuszki 12
działki nr: 87; 88; 114 obręb 126**

**Kategoria obiektu budowlanego - XXVI
Branża - sanitarna**

opracowany na rzecz Inwestora:

**Komunalne Przedsiębiorstwo Energetyki Ciepłej Sp. z o.o.
ul. Ks. Schulza 5; 85-315 Bydgoszcz**
został opracowany zgodnie z obowiązującym prawem oraz zasadami wiedzy technicznej.

30 marzec 2017

Data złożenia oświadczenia

mgr inż. Katarzyna Paszkowska
Upr. do proj. bez ograniczeń
w specjalności instalacyjnej w zakresie sieci,
instalacji i urządzeń ciepłych, wentylacyjnych,
gazowych, wodociągowych i kanalizacyjnych
KUP/0067/POOS/06

Podpis składającego oświadczenie

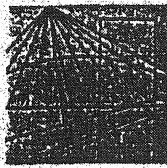

KUJAWSKO
POMORSKA
OKRĘGOWA
I Z B A
INŻYNIERÓW
BUDOWNICTWA

OKRĘGOWA KOMISJA KWALIFIKACYJNA

Bydgoszcz, dnia 26 czerwca 2006 r.

Sygn. akt: KUPOIIB/KK-0054-0002/06

DECYZJA

Na podstawie art. 24 ust. 1 pkt 2 ustawy z dnia 15 grudnia 2000 r. o samorządach zawodowych architektów, inżynierów budownictwa oraz urbanistów (Dz. U. z 2001 r. Nr 5, poz. 42, z późn. zm.), art. 13 ust. 1 pkt 1 i ust. 2, art. 14 ust. 1 pkt 4 i ust. 3 pkt 1 ustawy z dnia 7 lipca 1994 r. Prawo budowlane (Dz. U. z 2003 r. Nr 207, poz. 2016, z późn. zm.) oraz § 11 ust. 1 pkt 1 w związku z § 28 ust. 1 rozporządzenia Ministra Transportu i Budownictwa z dnia 28 kwietnia 2006 r. w sprawie samodzielnych funkcji technicznych w budownictwie (Dz. U. 83, poz. 578) w związku z art. 104 Kodeksu postępowania administracyjnego (Dz. U. z 2000 r. Nr 98, poz. 1071, z późn. zm.)

Okręgowa Komisja Kwalifikacyjna

n a d a j e

Pani Katarzynie Aleksandrze Paszkowskiej
magister inżynier o kierunku inżynieria środowiska
urodzonej dnia 26 stycznia 1978 r. w Kwidzynie

UPRAWNIENIA BUDOWLANE

numer ewidencyjny KUP/0067/POOS/06

do projektowania bez ograniczeń
w specjalności instalacyjnej w zakresie sieci, instalacji i urządzeń
ciepłych, wentylacyjnych, gazowych, wodociągowych i kanalizacyjnych
w rozumieniu przepisów obowiązujących do 30 maja 2006 r. – podstawa prawna: § 28 ust. 1 rozporządzenia
Ministra Transportu i Budownictwa z dnia 28 kwietnia 2006 r. w sprawie samodzielnych funkcji technicznych
w budownictwie (Dz. U. Nr 96, poz. 817)

UZASADNIENIE

W związku z uwzględnieniem w całości żądania strony, na podstawie art. 107 § 4 K.p.a. odstępuje się od uzasadnienia decyzji. Zakres nadanych uprawnień budowlanych wskazano na odwozie decyzji.

Pouczenie

Od niniejszej decyzji służy odwołanie do Krajowej Komisji Kwalifikacyjnej Polskiej Izby Inżynierów Budownictwa w Warszawie, za pośrednictwem Okręgowej Komisji Kwalifikacyjnej KUPOIIB w Bydgoszczy w terminie 14 dni od dnia jej doręczenia.

Skład Orzekający
Okręgowej Komisji Kwalifikacyjnej

inż. Szymon Pawlak

Uprawnienia budowlane do projektowania robotami budowlanymi bez ograniczeń w specjalności instalacyjnej w zakresie sieci, instalacji i urządzeń ciepłych, wentylacyjnych, wodociągowych i kanalizacyjnych.

mgr inż. Witold Przybylski

mgr inż. Andrzej Markowski

inż. Franciszek Szypliński

Otrzymują:

1. Pani Katarzyna Aleksandra Paszkowska
ul. Paderewskiego 20/5
85-075 Bydgoszcz
2. Okręgowa Rada Izby
3. Główny Inspektor
Nadzoru Budowlanego
4. a/a



KUJAWSKO POMORSKA
IZBA INŻYNIERÓW BUDOWNICTWA
w BYDGOSZCZY
85-030 BYDGOSZCZ, ul. B. Rumińskiego 6
tel. 366 70 50 • fax 366 70 59

Za zgodność z oryginałem

2011-01-14

ZA ZGODNOŚĆ
ORIGINAŁEM

mgr inż. Magdalena Gion-Polawska

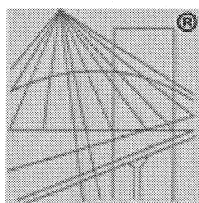

P O L S K A
I Z B A
I N Ż Y N I E R Ó W
B U D O W N I C T W A

Zaświadczenie

o numerze weryfikacyjnym:

KUP-N2N-2CZ-C58 *

Pani Katarzyna Paszkowska o numerze ewidencyjnym KUP/IS/0287/06
adres zamieszkania ul. Chodkiewicza 24/17, 85-064 Bydgoszcz
jest członkiem Kujawsko-Pomorskiej Okręgowej Izby Inżynierów Budownictwa i posiada
wymagane ubezpieczenie od odpowiedzialności cywilnej.
Niniejsze zaświadczenie jest ważne do dnia 2017-07-31.

Zaświadczenie zostało wygenerowane elektronicznie i opatrzone bezpiecznym podpisem elektronicznym
weryfikowanym przy pomocy ważnego kwalifikowanego certyfikatu w dniu 2016-07-08 roku przez:

Adam Podhorecki, Przewodniczący Rady Kujawsko-Pomorskiej Okręgowej Izby Inżynierów Budownictwa.

(Zgodnie art. 5 ust 2 ustawy z dnia 18 września 2001 r. o podpisie elektronicznym (Dz. U. 2001 Nr 130 poz. 1450) dane w postaci
elektronicznej opatrzone bezpiecznym podpisem elektronicznym weryfikowanym przy pomocy ważnego kwalifikowanego certyfikatu są
równoważne pod względem skutków prawnych dokumentom opatrzonym podpisami własnoręcznymi.)

Inż. Szymon Pawlak

Uprawnienia budowlane do projektowania
i kierowania robotami budowlanymi bez ograniczeń
w specjalności instalacyjnej w zakresie sieci, instalacji
i urządzeń elektrycznych, wentylacyjnych, gazowych,
wodociągowych i kanalizacyjnych.

**ZA ZGODNOŚĆ
Z ORYGINAŁEM**

* Weryfikację poprawności danych w niniejszym zaświadczeniu można sprawdzić za pomocą numeru weryfikacyjnego zaświadczenia na
stronie Polskiej Izby Inżynierów Budownictwa www.piib.org.pl lub kontaktując się z biurem właściwej Okręgowej Izby Inżynierów
Budownictwa.

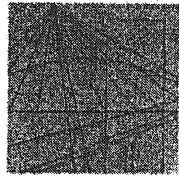

KUJAWSKO
POMORSKA
OKRĘGOWA
IZBA
INŻYNIERÓW
BUDOWNICTWA
OKRĘGOWA KOMISJA KWALIFIKACYJNA

Sygn. akt: KUPOIIB/KK-0054-0056/06
KUPOIIB/KK-0055-0126/06

Bydgoszcz, dnia 15 grudnia 2006 r.

DECYZJA

Na podstawie art. 24 ust. 1 pkt 2 ustawy z dnia 15 grudnia 2000 r. o samorządach zawodowych architektów, inżynierów budownictwa oraz urbanistów (*Dz. U. z 2001 r. Nr 5, poz. 42, z późn. zm.*), art. 13 ust. 1 pkt 1 i 2 i ust. 2, art. 14 ust. 1 pkt 4 i ust. 3 pkt 1 i 3 ustawy z dnia 7 lipca 1994 r. Prawo budowlane (*Dz. U. z 2006 r. Nr 156, poz. 1118*) w związku z art. 5 ustawy z dnia 28 lipca 2005 r. o zmianie ustawy – Prawo budowlane oraz o zmianie niektórych innych ustaw (*Dz. U. z 2005 r. Nr 163, poz. 1364*) oraz § 11 ust. 1 pkt 1 rozporządzenia Ministra Transportu i Budownictwa z dnia 28 kwietnia 2006 r. w sprawie samodzielnych funkcji technicznych w budownictwie (*Dz. U. 83, poz. 578*) w związku z art. 104 Kodeksu postępowania administracyjnego (*Dz. U. z 2000 r. Nr 98, poz. 1071, z późn. zm.*)

Okręgowa Komisja Kwalifikacyjna
na d a j e
Panu Szymonowi Jerzemu Pawlak
inżynierowi o kierunku inżynieria środowiska
urodzonemu dnia 23 stycznia 1976 r. w Bydgoszczy

UPRAWNIENIA BUDOWLANE

numer ewidencyjny KUP/0157/PWOS/06

do projektowania i kierowania robotami budowlanymi bez ograniczeń
w specjalności instalacyjnej w zakresie sieci, instalacji i urządzeń
ciepłych, wentylacyjnych, gazowych, wodociągowych i kanalizacyjnych

UZASADNIENIE

W związku z uwzględnieniem w całości żądania strony, na podstawie art. 107 § 4 K.p.a. odstępuje się od uzasadnienia decyzji. Zakres nadanych uprawnień budowlanych wskazano na odwoście decyzji.

Pouczenie

Od niniejszej decyzji służy odwołanie do Krajowej Komisji Kwalifikacyjnej Polskiej Izby Inżynierów Budownictwa w Warszawie, za pośrednictwem Okręgowej Komisji Kwalifikacyjnej KUPOIIB w Bydgoszczy w terminie 14 dni od dnia jej doręczenia.

Skład Orzekalący
Okręgowej Komisji Kwalifikacyjnej
mgr inż. Szymon Pawlak
mgr inż. Witold Przybylski
mgr inż. Andrzej Mańkowski
mgr inż. Franciszek Szypliński

- Otrzymują:
1. Pan Szymon Jerzy Pawlak
ul. Ogrody 12/87
85-870 Bydgoszcz
 2. Okręgowa Rada Izby
 3. Główny Inspektor
Nadzoru Budowlanego
 4. a/a



KUJAWSKO POMORSKA OKRĘGOWA
IZBA INŻYNIERÓW BUDOWNICTWA
W BYDGOSZCZY
85-030 BYDGOSZCZ, ul. B. Rumieńskiego 6
tel. 366 70 50 • fax 366 70 59

Za zgodność z oryginałem

2011-01-14

ZA ZGODNOŚĆ
Z ORYGINAŁEM

INSPEKTOR
ds. uprawnień budowlanych
mgr inż. Magdalena Glon-Polewska

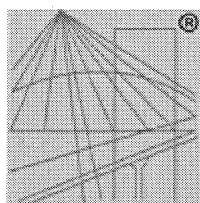

P O L S K A
I Z B A
I N Ż Y N I E R Ó W
B U D O W N I C T W A

Zaświadczenie

o numerze weryfikacyjnym:

KUP-PF2-GJU-9JA *

Pan Szymon Pawlak o numerze ewidencyjnym KUP/IS/0029/07
adres zamieszkania ul. Mielczarskiego 4/18, 85-796 Bydgoszcz
jest członkiem Kujawsko-Pomorskiej Okręgowej Izby Inżynierów Budownictwa i posiada
wymagane ubezpieczenie od odpowiedzialności cywilnej.
Niniejsze zaświadczenie jest ważne do dnia 2018-02-28.

Zaświadczenie zostało wygenerowane elektronicznie i opatrzone bezpiecznym podpisem elektronicznym
weryfikowanym przy pomocy ważnego kwalifikowanego certyfikatu w dniu 2017-01-23 roku przez:

Adam Podhorecki, Przewodniczący Rady Kujawsko-Pomorskiej Okręgowej Izby Inżynierów Budownictwa.

(Zgodnie art. 5 ust 2 ustawy z dnia 18 września 2001 r. o podpisie elektronicznym (Dz. U. 2001 Nr 130 poz. 1450) dane w postaci
elektronicznej opatrzone bezpiecznym podpisem elektronicznym weryfikowanym przy pomocy ważnego kwalifikowanego certyfikatu są
równoważne pod względem skutków prawnych dokumentom opatrzonym podpisami własnoręcznymi.)

Inż. Szymon Pawlak
Uprawnienia budowlane do projektowania
i kierowania robotami budowlanymi bez ograniczeń
w specjalności instalacyjnej w zakresie sieci, instalacji
i urządzeń cieplnych, wentylacyjnych, gazowych,
wodociągowych i kanalizacyjnych.
nr ewid. KIIB/0157/PW/05/06

**ZA ZGODNOŚĆ
Z ORYGINAŁEM**

* Weryfikację poprawności danych w niniejszym zaświadczeniu można sprawdzić za pomocą numeru weryfikacyjnego zaświadczenia na
stronie Polskiej Izby Inżynierów Budownictwa www.piib.org.pl lub kontaktując się z biurem właściwej Okręgowej Izby Inżynierów
Budownictwa.

ZAWARTOŚĆ OPRACOWANIA

1. PODSTAWA OPRACOWANIA	2
2. PRZEDMIOT I ZAKRES OPRACOWANIA.....	2
3. OPIS PROJEKTOWANEGO ROZWIĄZANIA	2
3.1. Budowa przyłącza ciepłowniczego.....	2
3.2. Rozwiązania szczegółowe	3
3.3. Rurociągi.....	4
3.4. Próby sieci	4
3.5. System alarmowy.....	4
3.6. Strefy kompensacyjne.....	4
3.7. Roboty ziemne	4
3.8. Warunki gruntowe	5
3.9. Kanalizacja teletechniczna.....	5
3.10. Uwagi wykonawcze.....	6
3.11. Obszar oddziaływania obiektu.....	6
3.12. Odbudowa nawierzchni drogowej	6
3.13. Uwagi końcowe	7
INFORMACJA BIOZ	8

CZEŚĆ RYSUNKOWA:

Rys nr 1	Projekt Zagospodarowania Terenu
Rys nr 2	Profil podłużny
Rys nr 3	Rzut piwnic - przyłącze ciepłownicze

1. PODSTAWA OPRACOWANIA

- Plan sytuacyjno – wysokościowy w skali 1:500
- Warunki techniczne wydane przez KPEC:
 - nr EE/1198/2016 z dnia 22.08.2016r.,
- Katalogi preizolowanych sieci ciepłych
- Wizja lokalna dla potrzeb projektowania
- Warunki techniczne wykonania i odbioru i eksploatacji sieci ciepłowniczych z rur i elementów preizolowanych, wyd. COBRTI „Instal” 2002r.
- Normy i normatywy techniczne projektowania.

2. PRZEDMIOT I ZAKRES OPRACOWANIA

Przedmiotem opracowania jest projekt budowlany budowy przyłącza ciepłowniczego wraz z kanalizacją teletechniczną do budynku oświatowo - dydaktycznego zlokalizowanego przy ul. Kościuszki 12 w Bydgoszczy - działki nr: 87; 88; 114 obręb 126

Przedmiotowe działki (87; 88; 114 obręb 126)

- nie są zlokalizowane na terenie objętym formą ochrony zabytków,
- nie podlegają ochronie na podstawie ustaleń miejscowego planu zagospodarowania przestrzennego,
- nie podlegają wpływowi eksploatacji górniczej.

Zakres opracowania przewiduje:

- budowę przyłącza ciepłowniczego wraz z kanalizacją teletechniczną do budynku oświatowo - dydaktycznego zlokalizowanego przy ul. Kościuszki 12 w Bydgoszczy w systemie rur i elementów preizolowanych z instalacją alarmową w systemie impulsowym
 - proj. średnica przyłącza: 2xDN48,3/110 L~18,0mb,

3. OPIS PROJEKTOWANEGO ROZWIĄZANIA

3.1. Budowa przyłącza ciepłowniczego

Przyłącze ciepłownicze do budynku oświatowo - dydaktycznego zlokalizowanego przy ul. Kościuszki 12 w Bydgoszczy wykonać w technologii w systemie rur i elementów preizolowanych z instalacją alarmową w systemie impulsowym.

Podłączenie do sieci ciepłej należy wykonać z istniejącej sieci ciepłowniczej 2xDN80. Wpięcie wykonać poprzez montaż trójnika wznosnego preizolowanego DN80/DN40/DN80.

Trasę budowy przyłącza przedstawiono na planie zagospodarowania terenu (rys nr 1 - PZT).

Na projektowanym przyłączy zabudować studnie zaworowe:

- ST1 - Studnia zaworowa z zaworem preizolowanym odcinającym 2xDN40/110 oraz odpowietrzeniem.

Wykonie materiałowe studni: studnie zaworowe ozn. ST1– wykonać z kręgów betonowych DN1200 (– zgodnie z rysunkiem profilu podłużnego i rysunkiem szczegółowym). Płytę żelbetową wraz z włazem D-400 „antywłamaniowym” montować na pierścieniach odciążających.

Występujące kolizje projektowanego przyłącza ciepłego z rur preizolowanych z istniejącym uzbrojeniem naniesiono na planie i profilu.

W przypadku zbyt bliskiego prowadzenia rurociągów sieci ciepłowniczej w stosunku do eksploatowanych kabli energetycznych należy kable umieścić w rurach ochronnych typu AROT.

Projektowane przyłącze sieci ciepłej należy wprowadzić do węzła ciepłego. W zakresie przyłączy należy przewidzieć odcinek sieci ciepłej wraz z głównymi zaworami odcinającymi (w wykonaniu kołnierzowym; PN25) za spięciem sieciowym w pomieszczeniu węzła ciepłego.

Łączne zapotrzebowanie ciepła na cele c.o.; c.t.; c.w.u...: $Q = 175\text{kW}$

Wpięcie projektowanego przyłączy do istniejącej sieci ciepłowniczej wykonać w na działce miejskiej na terenie w zarządzie ZDMiKP - wykop miejscowy - prace ziemne prowadzić na warunkach zarządcy terenu działki.

W pomieszczeniach piwnicznych przyłącze ciepłownicze wykonać jako:

- prowadzenie w pom. piwnicznych - mocowanie na podporach ślizgowych do ścian budynku - przyłącze ciepłe z alarmem preizolowane w płaszczu spiro z blachy ocynk.

Grubość izolacji przyłączy w węzle ciepłym w budynku

Jednostkowe straty ciepła uwzględniają proces starzenia się materiału termoizolacyjnego (zmianę współczynnika przewodzenia ciepła λ) oraz wpływ czynników zewnętrznych.

Uwzględniając powyższe założenia grubości izolacji należy przyjąć wg tab. poniżej podanej dla λ izolacji $\leq 0,028 \text{ W/mK}$.

tab. Zestawienie wymaganych grubości izolacji dla współczynnika $\lambda \leq 0,028 \text{ W/mK}$, mierzonego w temperaturze $+50 \text{ st.C}$.

Średnica rury przewodowej [DN]	Wymagana grubość izolacji	
	rura zasilająca grubość izolacji [mm]	rura powrotna grubość izolacji [mm]
20	40	40
25	50	40
32	50	40
40	50	40
50	50	40
65	60	50
80	60	50

3.2. Rozwiązania szczegółowe

Czynnikiem grzewczym w sieci wysokoparametrowej jest woda o parametrach obliczeniowych zmiennych szczytowo $130/60 \text{ }^{\circ}\text{C}$ w sezonie grzewczym oraz stałych $70/35 \text{ }^{\circ}\text{C}$ w okresie letnim dla przygotowania ciepłej wody użytkowej.

Osłonę izolacji na połączeniach spawanych wykonać z muf termokurczliwych z polietylenu sieciowego radiacyjnie. Zabrania się stosowania do izolacji gotowych elementów izolacyjnych typu: otuliny, łupki ze sztywnej pianki poliuretanowej.

Zabezpieczenie otworów montażowych w mufach wykonać poprzez zastosowanie wtapianych stożków korków z polietylenu.

3.3. Rurociągi

Przyłącze ciepłownicze zaprojektowano z rur stalowych przewodowych ze szwem St-37,0 z izolacją termiczną z pianki poliuretanowej. Jako płaszcz osłonowy dla sieci podziemnej stosuje się rury z twardego polietylenu HDPE.

Przyłącze ciepłownicze zaprojektowano wykorzystując układ samokompensacji. Rurociągi preizolowane przystosowane są do bezpośredniego układania w gruncie. Przyjęto montaż rur w wykopie. Wszystkie prace montażowe wykonać zgodnie z „Wykonawstwem preizolowanych sieci ciepłych” oraz informacjami umieszczonymi na etykietkach elementów sieci. Łączenie rur za pomocą spawania przez uprawnionych spawaczy. Wszystkie połączenia spawane należy skontrolować radiograficznie. Izolacja połączeń spawanych przy pomocy muf zgrzewanych, a izolację termiczną wykonuje się przez spienienie komponentów na budowie. Prace powinny wykonywać osoby przeszkolone przez producenta rur preizolowanych.

Łączenie rur przez spawanie oraz złączki przyłączeniowe.

Połączenie rur preizolowanych za pomocą muf połączeniowych.

Odpowietrzenie przyłącza ciepłego w najwyższym punkcie – studnia ST-1, węzeł ciepły.

3.4. Próby sieci

Całość sieci należy poddać próbie na ciśnienie 2,4 MPa na zimno oraz na gorąco na parametry robocze sieci przez okres 72 godzin.

3.5. System alarmowy

Projektowane przewody sieci ciepłej wyposażone są w system alarmowy impulsowy. Sygnalizacja sieci oparta jest na przewodach miedzianych zatopionych w piance izolacyjnej.

Łączenie przewodów powinno być wykonywane zgodnie z instrukcją producenta rur. „Montaż przewodów i elementów sygnalizacji alarmowej system impulsowy”. System alarmowy podlega odbiorowi.

3.6. Strefy kompensacyjne

W celu umożliwienia przemieszczenia się kolan kompensacyjnych oraz redukcji naprężeń od ich ugięć należy wykonać strefy kompensacyjne z materiałów elastycznych na odcinakach ich pracy. Do wykonania stref kompensacyjnych należy użyć następujących materiałów:

- ogólnie dostępnych płyt z wełny mineralnej o grubości 0,05m i gęstości 80 do 100 kg/m³, stosowanych do wykonania stref dla rurociągów o średnicy płaszcz osłonowego do D=0,315m. Maty od zewnątrz należy zabezpieczyć folią polietylenową,

- płyt z miękkiej pianki poliuretanowej o grubości 0,04m (dla wszystkich średnic)

Przed obsypaniem rurociągów należy płyty zamocować miękkim drutem o przekroju 1 mm.

3.7. Roboty ziemne

Po wytyczeniu trasy przyłącza do sieci ciepłej można przystąpić do robót drogowych, ziemnych. Ze względu na istniejące uzbrojenie większość robót ziemnych należy wykonywać ręcznie. Szerokość dna wykopu dla przewodów przyłącza ciepłowniczego powinna zapewnić 15 cm między rurociągami i 20 cm odstępu do ściany wykopu. Rurociągi należy układać na podsypce wykonanej z drobnego piasku min. 10 cm.

Przestrzeń tę należy wypełnić podsypką z piasku i zagęszczać ręcznie, aż do wysokości 10 cm ponad górny płaszcz przewodu. Nad każdym przewodem powyżej 30 cm należy ułożyć taśmę ostrzegawczą.

3.8. Warunki gruntowe

W rejonie ulicy Kościuszki w Bydgoszczy znajdują się urządzenia podziemne, nad którymi ciągną się pasma gruntów nasypowych o miąższości zależnej od głębokości ułożenia tych urządzeń podziemnych. Pod względem zagęszczenia grunty nasypowe są bardzo zróżnicowane.

Poniżej warstwy nasypu podłoże gruntowe zbudowane jest z pisków drobnych, piasków średnich i piasków grubych. W większej ilości występują piaski średnie. Występowanie poszczególnych rodzajów piasków jest różne, ale najczęściej piaski drobne występują w górnej części podłoża gruntowego. Zagęszczenie piasków jest średnie ($I_p=0,5$).

Warunki wodne:

Zwierciadło wody gruntowej ustabilizowało się w zakresie głębokości 1,5-2,0m. Zbadany poziom wody gruntowej należy uznać jako niski. W niekorzystnym okresie klimatycznym poziom wody gruntowej może się podnieść o 0,5 m.

Wnioski geotechniczne:

Podłoże gruntowe w rejonie ulicy Kościuszki w Bydgoszczy ma zróżnicowaną strukturę geotechniczną z powodu wybudowanych tu urządzeń podziemnych. Pierwotnie było to podłoże piaszczysto-żwirowe z cienką warstwą gleby również z udziałem glin morenowych. Obecnie nad urządzeniami podziemnymi ciągną się pasma gruntów nasypowych o miąższości zależnej od głębokości ułożenia tych urządzeń. Zagęszczenie gruntów nasypowych jest zmienne, ale najczęściej w górę podłoża (ku nawierzchni) zwiększa się.

Kategoria geotechniczna: - pierwsza kategoria geotechniczna
Rodzaj warunków gruntowych: - proste warunki gruntowe

3.9. Kanalizacja teletechniczna

Zgodnie z wytycznymi Działu Telemetrii, Automatyki i Informatyki KPEC w Bydgoszczy nad projektowaną siecią ciepłą należy ułożyć przewody kanalizacji teletechnicznej 2x PEHD40. Łączenie przewodu za pomocą muf zgrzewanych elektrooporowo. Budowę kanalizacji teletechnicznej należy wykonać zgodnie z obowiązującymi przepisami, warunkami technicznymi. W/w roboty należy zsynchronizować z budową sieci ciepłej. Wszelkie materiały powinny posiadać stosowne atesty, homologacje, certyfikaty stwierdzające ich jakość i przydatność w budownictwie telekomunikacyjnym. Wykonawca powinien zapoznać się z uwagami zawartymi w klauzulach uzgodnień i stosować się do nich w trakcie prowadzenia robót. Przewody dla instalacji telemetrycznej należy poddać próbie szczelności. Przewody teletechniczne PEHD zaślepić od strony sieci ciepłej i w pomieszczeniu węzła ciepłego.

3.10. Uwagi wykonawcze

Przewody sieci ciepłowniczej prowadzone są na terenie o dużym nasileniu istniejącego uzbrojenia. Roboty ziemne prowadzi ręcznie w rejonie skrzyżowań z kablami energetycznymi, siecią telekomunikacyjną, wod-kan i gazociągami.

W miejscu skrzyżowań projektowanej sieci ciepłowniczej z kablami energetycznymi należy kable osłonić rurami dwudzielnymi AROT ϕ 110 mm lub ϕ 160 mm. Skrzyżowanie sieci ciepłowniczej z istniejącym uzbrojeniem prowadzi pod nadzorem właściwych gestorów przewodów i kabli.

3.11. Obszar oddziaływania obiektu

Obszar oddziaływania obiektu, zgodnie z art. 20 ust 1 pkt 1c ustawy z dnia 7 lipca 1994 roku - Prawo budowlane (tekst jednolity Dz. U. z 2013 r. Poz. 1409 z późn. zm.) budowy przyłącza ciepłowniczego swoim zakresem obejmuje obszar działek na których przyłącze ciepłownicze zostanie ułożone tj. dz. nr (87; 88; 114 obręb 126). Brak oddziaływania na działki sąsiednie. Przyłącze ciepłownicze układane jest w pasach drogowych oraz działkach prywatnych, na które Inwestor uzyskał zgodę właścicieli. Obszar oddziaływania został określony na podstawie warunków technicznych, norm branżowych, wymagań technicznych COBRTI INSTAL.

3.12. Odbudowa nawierzchni drogowej

Konstrukcję jezdni o nawierzchni z betonu asfaltowego należy odbudować następująco: w śladzie wykopu i klinie odłamu wyznaczonego wg załącznika nr 2 podbudowę wykonać z kruszywa odpowiadającego normie PN-EN 13242+A1, o uziarnieniu 0/63mm i grubości warstwy min. 32cm, warstwa wiążąca z betonu asfaltowego AC16W grubości 6 cm, warstwa ścieralna z betonu asfaltowego AC 11S grubości 5 cm. Styk odbudowywanej nawierzchni z nawierzchnią istniejącą uszczelnić taśmą bitumiczną. Konstrukcję chodnika o nawierzchni z elementów betonowych należy odbudować następująco: w śladzie wykopu i klinie odłamu wyznaczonego wg załącznika nr 2, wykonać podbudowę betonową o grubości 15 cm z betonu C 8/10, na której na podsypce cementowo-piaskowej odtworzyć nawierzchnię z nowych elementów betonowych dopasowanych wzorem i kolorem do stanu istniejącego.

Szerokość wykopu pod ciepłociąg wynosić będzie 1,0m.

Wykop pod ciepłociąg wykonany będzie w gruntach piaszczystych.

Przyjęto kąt tarcia wewnętrznego wynosi: $\Phi = 15-37^\circ$ Dla celów obliczeniowych przyjęto

$$\Phi = 37^\circ$$

Zgodnie z załącznikiem nr.2 ZDMIKP kąt dla zasięgu odbudowy klina odłamu wyniesie :

$$f = 45^\circ + 37/2 = 63,5^\circ$$

Zasięg odbudowy klina odłamu wynosi:

$$b = 100 \text{ cm}$$

$$z = 101 \text{ cm}$$

$$z + b + z = 101+100+101 = 302\text{cm.}$$

Grunt piaszczysty na podsypkę gr.10cm przyjąć w wys. 50%+50% - wykorzystać grunt rodzimy. Wykop należy zasypywać cienkimi warstwami, każdą oddzielnie zagęszczając. Obsypkę kanałów należy wykonać 30cm ponad wierzch rury i zagęścić do współczynnika (zmodyfikowana próba Proctora) $Is=95\%$. Zasypkę należy wykonywać warstwami 30cm i

zagęszczać. Zagęszczenie warstw zasypki do przedostatniej warstwy należy wykonać ze wskaźnikiem zagęszczenia $Is=97\%$. Ostatnią warstwę zagęścić do $Is = 1,0$.

Grunty rodzime nadają się do zasypywania wykopów. Urobek gruntów piaszczystych należy składować obok wykopów. Grunty nasypowe należy odwozić na stały odkład w miejsce wskazane przez wykonawcę.

Ze względu na wysoki poziom wody gruntowej wystąpić może konieczność odwodnienia wykopu igłofiltrami (obustronnie) o głębokości do 6m i rozstawie 1m oraz wspomagająco drenażem poziomym z rur PVC perforowanych ułożonych obustronnie wzdłuż ścian wykopu. W trakcie prowadzenia robót należy zapewnić bezpieczne dojście i awaryjny dojazd do posesji. W trakcie wykonawstwa należy przestrzegać warunków BHP w zakresie zabezpieczenia i oznakowania wykopów, montażu, transportu i składowania materiałów zgodnie z Rozporządzeniem MB i PMB (Dz. U. nr 13/72 poz. 47) w sprawie BHP przy robotach budowlano-montażowych.

Całość zadania wykonać zgodnie z decyzją nr UP -135/2017 z dnia 21.02.2017r.

3.13. Uwagi końcowe

- Całość robót związanych z realizacją sieci wykonywać wg:
 - Katalogu preizolowanych sieci ciepłych, projektowanie i wykonawstwo.
 - Instrukcji „Montaż przewodów i elementów sygnalizacji alarmowej system impulsowy”.
 - Warunków technicznych wykonania i odbioru sieci ciepłowniczych z rur i elementów preizolowanych wyd. COBRTI „Instal” W-wa 2002 r
 - PN-92/M-34031 – Rurociągi pary i wody gorącej
 - PN-B-10405; 1995r. – Sieci ciepłe zewnętrzne. Wymagania i badania techniczne przy odbiorze.
 - PN-B-10736 – Roboty ziemne . Warunki techniczne wykonania.
- W czasie wykonywania robót należy zachować ostrożność i przestrzegać przepisów BHP i przeciwpożarowych
- Elementy sieci podlegające odbiorowi:
 - połączenia spawane i złączki
 - próba ciśnieniowa rur i muf
 - system sygnalizacji alarmowej
- Zasypanie odcinka sieci wymaga zgody inspektora nadzoru, potwierdzonego wpisem do dziennika budowy
- Przyłącze ciepłownicze należy przepłukać mieszanką powietrzno – wodną wykorzystując jako zbiornik powietrza drugi przewód i wykorzystując wodę użytą do próby na ciśnienie
 - W przypadku wystąpienia nieprzewidzianych kolizji należy skontaktować się z autorem projektu
 - Wykonawca robót obowiązany jest znać technologię rur preizolowanych wybranego przez Inwestora producenta i posiadać zaświadczenia o przeszkoleniu.
- Należy zinwentaryzować geodezyjnie całą sieć i miejsca połączeń.
- Teren po robotach ziemnych należy doprowadzić do stanu pierwotnego.

Opracował:

Inż. Szymon Pawlak

Uprawnienia budowlane do projektowania i kierowania robotami budowlanymi bez ograniczeń w specjalności instalacyjnej w zakresie sieci, instalacji i urządzeń: ciepłych, wentylacyjnych, gazowych, wodociągowych i kanalizacyjnych
nr ewid. K1107015710W000105

INFORMACJA BIOZ

1. Podstawa prawna

Niniejszą „informację o bioz” sporządzono zgodnie z Rozporządzeniem Ministra Infrastruktury z dnia 23 czerwca 2003 roku (Dz.U nr 120 poz. 1126).

2. Podstawa opracowania

2.1. Zlecenie Inwestora.

3. Dane lokalizacyjne

Przedmiotowa inwestycja zlokalizowana jest w Bydgoszczy przy ul. Kościuszki 12. Budowa infrastruktury podziemnej prowadzona jest w terenach terenie utwardzonym.

4. Istniejące obiekty budowlane – uzbrojenie terenu

Roboty pod niniejszą inwestycję będą prowadzone terenie utwardzonym pod istniejącą nawierzchnią prócz uzbrojenia podziemnego nie występują inne obiektów budowlane.

- sieci wod-kan,
- sieć gazowa,
- sieci energetyczne,
- sieci telekomunikacyjne,

5. Założenia programowe projektowanej zabudowy

Zgodnie ze zleceniem inwestora i warunkami KPEC Sp. z o.o. należy wybudować przyłącze ciepłownicze do budynku w Bydgoszczy przy ul. Kościuszki 12.

6. Wykaz elementów podlegających rozbiórce lub adaptacji

Rozbiórce podlega istniejąca nawierzchnia pasa drogowego i chodników w pasie wykopu pod projektowane rurociągi.

7. Elementy zagospodarowania

Zagrożenie bezpieczeństwa i zdrowia ludzi stwarzają następujące elementy zagospodarowania planu w trakcie realizacji inwestycji:

- wykop pod rurociągi szerokości 2,0 m i głębokości maksymalnie 2,0m,
- pracujący sprzęt (dowóz materiałów, wywóz ziemi)
- składowanie materiałów do budowy (rur betonowych i kręgów studziennych).

8. Informacje dotyczące zagrożeń podczas realizacji

Podczas realizacji budowy rurociągów sieci ciepłej wystąpią następujące zagrożenia:

- możliwość zasypania z powodu osunięcia ziemi źle zabezpieczonego wykopu,
- możliwość wpadnięcia do wykopu (dla ludzi, zwierząt i maszyn samojezdnych przez cały okres trwania robót przy otwartym wykopie, w miejscu wykonywania prac),
- możliwość zderzeń z pracującym sprzętem (dla ludzi, zwierząt i maszyn samojezdnych przez cały okres trwania robót przy otwartym wykopie, w miejscu wykonywania prac),
- możliwość przygniecenia rurami w wykopie i na składowisku (dla ludzi, zwierząt i maszyn samojezdnych przez cały czas trwania robót w miejscu wykonywania prac i zapleczu budowy)

9. Plac budowy – wydzielenie i oznakowanie

Wykonawca dostarczy Inwestorowi w terminie 14 dni przed ustalonym w umowie terminie przekazania terenu budowy:

- oświadczenia osób funkcyjnych o przyjęciu obowiązków na budowie (kierownik budowy, kierownicy robót),
- listę pracowników planowanych do zatrudnienia na budowie (imię, nazwisko, imiona rodziców, data i miejsce urodzenia, adres zamieszkania, nr PESEL, nr dowodu osobistego, datę wydania i przez kogo wydany),
- listę samochodów planowanych do obsługi budowy (marka, model, nr rejestracyjny, nr dowodu rejestracyjnego, dane kierowcy).

Inwestor przekaze teren budowy wykonawcy w terminie ustalonym umową. W dniu przekazania placu budowy Inwestor przekaze dziennik budowy wraz ze wszystkimi uzgodnieniami prawnymi i administracyjnymi. Wskaże punkt poboru wody i energii elektrycznej, punkty osnowy geodezyjnej. Wykonawca wykona z materiałów własnych i usunie nieodpłatnie opomiarowanie punktów poboru mediów w sposób uzgodniony z dostawcą (użytkownikiem).

10. Środki techniczne i organizacyjne zapobiegające niebezpieczeństwom wynikającym z prowadzenia robót jak wyżej

Fakt przystąpienia i prowadzenia robót Wykonawca obwieści publicznie w sposób uzgodniony z inspektorem nadzoru inwestorskiego oraz przez umieszczenie w miejscach i ilościach. w celu zapobieżenia niebezpieczeństwom wynikającym z wykonywania robót w strefach szczególnego zagrożenia zdrowia należy:

- wykopu wykonywać zgodnie z instrukcją wykonywania wykopów umocnionych,
- w trakcie wykonywania prac wszelki sprzęt i materiały związane z budową winny znajdować się tylko na placu budowy,
- przejścia i przejazdy do posesji wykonane będą tylko kładkami tymczasowymi, oporęczowanie wykonane zgodnie z wymogami,
- zajęcie połowy pasa drogowego pozwoli na częściowy jednokierunkowy dojazd do posesji jak również do placu budowy, szczególnie w przypadku zagrożenia wypadkiem, pożarem, awarią lub innych zagrożeń,
- należy zapewnić szybkie i bezawaryjne środki łączności oraz środki transportu przez cały okres trwania budowy,
- należy wyznaczyć osobę z załogi odpowiedzialną za organizację w wypadku zagrożenia wypadkiem, pożarem, awarią lub innych zagrożeń zastępującą kierownika budowy w momencie jego nieobecności.

Określonych przez inspektora nadzoru inwestorskiego, tablic informacyjnych i ostrzegawczych w miarę możliwości podświetlanych.

Inspektor nadzoru inwestorskiego określi niezbędny sposób ogrodzenia terenu budowy. Koszt zabezpieczenia prowadzonych robót nie podlega odrębnej zapłacie.

Roboty związane z wykonaniem sieci rurociągów należy prowadzić na wydzielonym i oznakowanym placu budowy tzn:

- budowę należy prowadzić od początku do końca, czyli do przywrócenia nawierzchni do stanu pierwotnego,
- przy założeniu jak wyżej tymczasowy ruch na drodze dojazdowej do ośrodka będzie najmniej uciążliwy dla mieszkańców i ruchu pojazdów,
- z uwagi na zakres robót nie będą wymagane tymczasowe kładki i mostki,
- należy ustalić niezbędny plac budowy zachowując możliwość dojazdu do poszczególnych posesji będących w strefie wykonywania robót,
- plac budowy należy oznakować barierką z elementów stałych zabezpieczającą wejście na plac budowy i wpadnięcie do wykopu w sposób przypadkowy,

- plac budowy należy oznakować tablicami informacyjnymi co 20 m z napisem „PLAC BUDOWY – WSTĘP WZBRONIONY” i „GŁĘBOKIE WYKOPY” oprócz tablicy informacyjnej budowlanej,
- plac budowy od zmiernchu do świtu należy oświetlić, a napisy ostrzegawcze jak wyżej winny być widoczne i czytelne,
- na ulicach sąsiednich dojazdowych należy rozmieścić oznakowanie drogowe zgodnie z projektem organizacji ruchu na czas budowy.

Bezpieczeństwo i higiena pracy

Podczas realizacji robót Wykonawca będzie przestrzegać przepisów dotyczących BHP. W szczególności Wykonawca ma obowiązek zadbać aby personel nie wykonywał pracy w warunkach niebezpiecznych, szkodliwych dla zdrowia oraz nie spełniających odpowiednich wymagań sanitarnych. Wykonawca zapewni i będzie utrzymywał wszelkie urządzenia zabezpieczające, socjalne oraz sprzęt i odpowiednią odzież dla ochrony życia i zdrowia osób zatrudnionych na budowie oraz dla zapewnienia bezpieczeństwa publicznego.

Szkolenie z zakresu BHP zatrudnionych do n/n robót pracowników należy przeprowadzić przed rozpoczęciem prac łącznie ze szkoleniem o ochronie p.poż.. O przeprowadzeniu szkolenia pracowników kierownik robót dokonuje odpowiedni wpis do dziennika budowy.

Uznaje się, że wszystkie koszty związane z wypełnieniem wymagań określonych powyżej nie podlegają odrębnej zapłacie i są uwzględnione w cenie kosztorysowej. Prace szczególnie niebezpieczne nadzoruje kierownik budowy, a przy pracach zanikowych również inspektor nadzoru jakościowego.

Szkolenie o ochronie przeciwpożarowej

Wykonawca będzie przestrzegać przepisów ochrony przeciwpożarowej.

Wykonawca przed przystąpieniem do robót wskaże pracownikom miejsce zagrożeń pożarowych w trakcie wykonywania prac:

- wykopy w pobliżu linii elektroenergetycznych,
- wykopy w pobliżu przewodów gazowych,
- inne roboty wykonywane przy otwartym ogniu.

Należy wskazać pracownikom sposób postępowania w wypadku pożaru, lokalizację sprzętu p.poż. oraz sposób jego użycia. Szkolenie powyższe należy przeprowadzić oprócz sezonowych szkoleń przeprowadzonych z pracownikami. Wykonawca będzie posiadał sprawny sprzęt przeciwpożarowy wymagany przez odpowiednie przepisy na terenie budowy w pomieszczeniach biurowych i magazynowych oraz maszynach i pojazdach mechanicznych. Materiały łatwopalne będą składowane w sposób zgodny z odpowiednimi przepisami i zabezpieczone przed dostępem osób trzecich. Wykonawca będzie odpowiedzialny za wszystkie straty spowodowane pożarem wywołanym jako rezultat realizacji robót albo personel wykonawcy. Wykonawca odpowiedzialny będzie za straty spowodowane przez pożar wywołany przez osoby trzecie powstały w wyniku zaniedbań w zabezpieczeniu budowy i materiałów niebezpiecznych.

Powiązania prawne

Wykonawca zobowiązany jest znać i stosować wszystkie przepisy powszechnie obowiązujące oraz przepisy wydane przez władze miejscowe, które są w jakikolwiek sposób związane z robotami i jest w pełni odpowiedzialny za ich przestrzeganie podczas prowadzenia budowy. Wykonawca będzie przestrzegać praw patentowych lub innych praw własności i będzie w pełni odpowiedzialny za wypełnienie wszystkich wymagań prawnych odnośnie wykorzystania opatentowanych rozwiązań projektowych, urządzeń, materiałów lub metod i w sposób ciągły będzie informować inspektora o swoich działaniach przedstawiając kopie zezwoleń i inne odnośne dokumenty. Jeśli nie dotrzymanie w.w. wymagań spowoduje następstwa finansowe lub prawne to w całości obciążą one wykonawcę.

Ochrona własności publicznej i prawnej

Wykonawca jest zobowiązany do ochrony przed uszkodzeniem lub zniszczeniem własności publicznej lub prywatnej. Jeżeli w związku z zaniedbaniem, niewłaściwym prowadzeniem robót lub brakiem koniecznych działań ze strony wykonawcy nastąpi uszkodzenie lub zniszczenie własności prywatnej lub publicznej to wykonawca na swój koszt naprawi lub odtworzy uszkodzona własność. Stan uszkodzonej, a naprawionej własności powinien być nie gorszy niż przed powstaniem uszkodzenia.

Wykonawca odpowiada za ochronę instalacji na powierzchni ziemi i za urządzenia podziemne oraz uzyska od odpowiednich władz będących właścicielami tych urządzeń potwierdzenie informacji ich lokalizacji, dostarczonych w ramach planu przez inwestora.

Wykonawca zapewni właściwe oznaczenie i zabezpieczenie przed uszkodzeniem tych instalacji i urządzeń w czasie trwania robót.

Ochrona środowiska w czasie wykonywania robót

Wykonawca ma obowiązek znać i stosować w czasie prowadzenia robót wszelkie przepisy ochrony środowiska naturalnego.

W czasie trwania robót wykonawca będzie:

- podejmować wszystkie uzasadnione kroki zmierzające do stosowania przepisów i norm dotyczących ochrony środowiska na terenie i wokół terenu budowy oraz będzie unikał uszkodzeń lub uciążliwości dla osób lub własności prywatnej i społecznej, a wynikających ze skażenia środowiska, hałasu lub innych przyczyn powstałych w następstwie jego sposobu działania,

- miał szczególny wzgląd na pracę sprzętu budowlanego używanego na budowie. Sprzęt nie może powodować zniszczeń w środowisku naturalnym. Opłaty i kary za przekroczenia w trakcie realizacji robót norm określonych w odpowiednich przepisach dotyczących ochrony środowiska obciążają wykonawcę,

wszystkie skutki ujawnione po okresie realizacji robót, a wynikające z zaniedbań w czasie realizacji robót obciążają wykonawcę.

Opracował:

Inż. Szymon Pawlak

Uprawnienia budowlane do projektowania i kierowania robotami budowlanymi bez ograniczeń w specjalności instalacyjnej w zakresie sieci, instalacji i urządzeń cieplnych, wentylacyjnych, gazowych, wodociągowych i kanalizacyjnych.
nr ewid. 41124/157/PW/OS/00

MAPA DO CELÓW PROJEKTOWYCH

SKALA 1:500

Bydgoszcz, ul. Kościuski 12

MPG.D.422.0570.2017

Arkusz mapy: 321.0134

Jedn. ew. 046101_1.0126

Obręb: 126

PUWG 2000 s. 6 Układ wys. Amsterdam

Wykonano: Bydgoszcz, dnia: 08.03.2017r

X=5889100
Y=6500550

Poświadczam, że niniejszy dokument został opracowany w wyniku prac geodezyjnych i kartograficznych, których rezultaty zawiera operat techniczny wpisany do ewidencji materiałów państwowego zasobu geodezyjnego i kartograf.

MIEJSKA PRACOWNIA GEODEZYJNA w BYDGOSZCZY
Grodzki Ośrodek Dokumentacji
Geodezyjnej i Kartograficznej w Bydgoszczy

Identyfikator ewidencyjny materiału zasobu operatu technicznego: P.0461.

Data wpisania operatu technicznego do ewidencji materiałów zasobu:

Imię, nazwisko i podpis osoby reprezentującej organ:

Zespół Uzgodniania Dokumentacji Projektowej w Bydgoszczy

Aktualne - projektowane sieci uzgodnione w ZUDP
Brak projektowanych sieci w ZUDP

Stan na dzień 24.02.2017r.

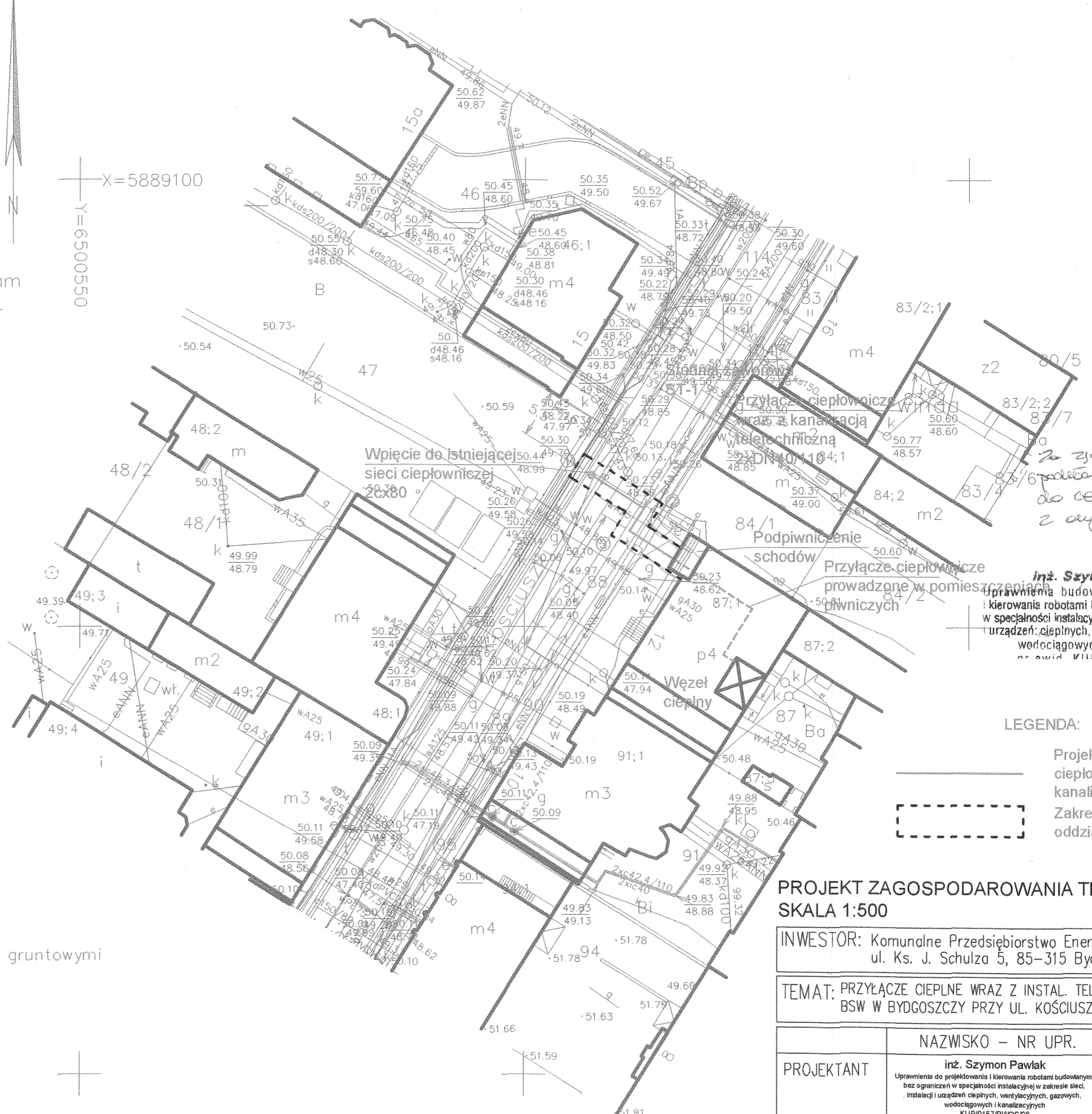

Za zgodność kopii podanego projektu do celów projektu z oryginałem

inż. Szymon Pawlak
Uprawnienia budowlane do projektowania i kierowania robotami budowlanymi bez ograniczeń w specjalności instalacyjnej w zakresie sieci, instalacji urządzeń cieplnych, wentylacyjnych, gazowych, wodociągowych i kanalizacyjnych
KUP/0157/PWOS/06

LEGENDA:

— Projektowane przyłącze ciepłownicze wraz z kanalizacją teletechniczną

- - - Zakres obszaru oddziaływania obiektu

Nie wykonano ustalenia obciążań słuźebnościami gruntowymi

Przedsiębiorstwo Usług Geodezyjnych i Kartograficznych "GEOPLAN". S.C.
ul. Betonowa 1, 86-005 BIAŁE BŁOTA
tel./fax (052) 349-40-68; 324-01-65

Zastrzegam się, że opracowana mapa może nie zawierać pełnej informacji o przebiegu przewodów podziemnych, których z powodu braku zgłoszenia do geodezyjnej inwentaryzacji powykonawczej, braku danych z instalacji branżowych oraz stosowanych metod pomiaru ujawnienie jest niemożliwe.

Wszelkie obiekty budowlane i przewody podziemne podlegają wytyczeniu oraz zainwentaryzowaniu przez jednostki wykonawstwa geodezyjnego

PROJEKT ZAGOSPODAROWANIA TERENU
SKALA 1:500

INWESTOR: Komunalne Przedsiębiorstwo Energetyki Ciepłej Sp. z o.o.
ul. Ks. J. Schulza 5, 85-315 Bydgoszcz

TEMAT: PRZYŁĄCZE CIEPLNE WRAZ Z INSTAL. TELETECHNICZNĄ DO BUDYNKU BSW W BYDGOSZCZY PRZY UL. KOŚCIUSZKI 12

	NAZWISKO - NR UPR.	PODPIS
PROJEKTANT	inż. Szymon Pawlak Uprawnienia do projektowania i kierowania robotami budowlanymi bez ograniczeń w specjalności instalacyjnej w zakresie sieci, instalacji urządzeń cieplnych, wentylacyjnych, gazowych, wodociągowych i kanalizacyjnych KUP/0157/PWOS/06	<i>[Signature]</i>
SPRAWDZAJĄCY	mgr inż. Katarzyna Paszkowska Uprawnienia do projektowania bez ograniczeń w specjalności instalacyjnej w zakresie sieci, instalacji urządzeń cieplnych, wentylacyjnych, gazowych, wodociągowych i kanalizacyjnych KUP/0067/POOS/06	<i>[Signature]</i>
NR RYS. 1	BRANŻA: SANITARNA	DATA: 03.03.2017

MAPA DO CELÓW PROJEKTOWYCH

SKALA 1:500

Bydgoszcz, ul. Kościuszki 12

MPG.D.422.0570.2017

Arkusz mapy: 321.0134

Jedn. ew. 046101_1.0126

Obręb: 126

PUWG 2000 s. 6 Układ wys. Amsterdam

Wykonano: Bydgoszcz, dnia: 08.03.2017r

X=5889100
Y=6500550

Poświadczam, że niniejszy dokument został opracowany w wyniku prac geodezyjnych i kartograficznych, których rezultaty zawiera operat techniczny wpisany do ewidencji materiałów państwowego zasobu geodezyjnego i kartograf.

MIEJSKA PRACOWNIA GEODEZYJNA w BYDGOSZCZY
Grodzki Ośrodek Dokumentacji
Geodezyjnej i Kartograficznej w Bydgoszczy

Identyfikator ewidencyjny materiału zasobu operatu technicznego: **P.0461.**

Data wpisania operatu technicznego do ewidencji materiałów zasobu:

Imię, nazwisko i podpis osoby reprezentującej organ:

Zespół Uzgodniania Dokumentacji Projektowej w Bydgoszczy

Aktualne - projektowane sieci uzgodnione w ZUDP
Brak projektowanych sieci w ZUDP

Stan na dzień 24.02.2017r.

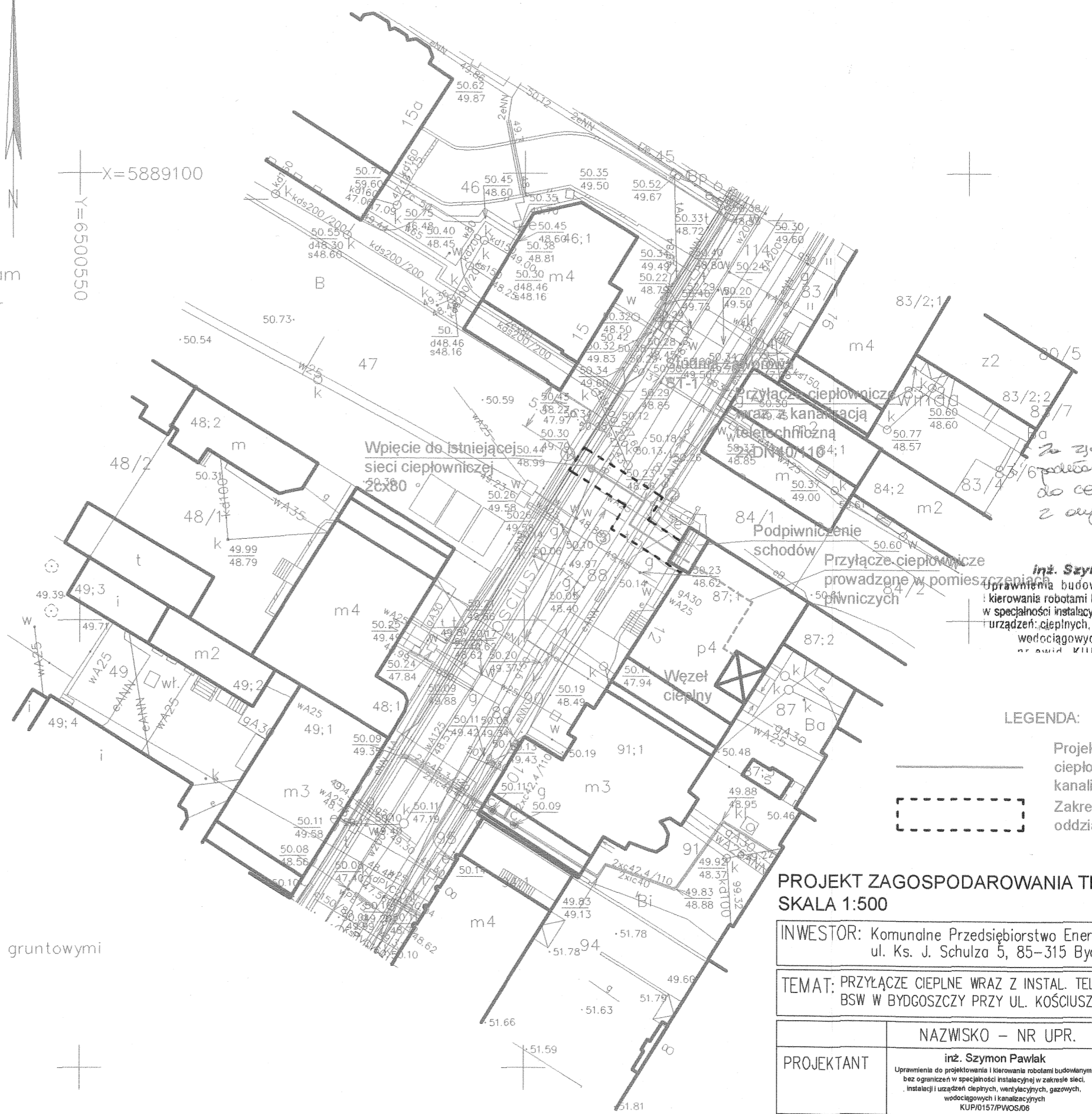

LEGENDA:

— Projektowane przyłącze ciepłownicze wraz z kanalizacją teletechniczną

- - - Zakres obszaru oddziaływania obiektu

inż. Szymon Pawlak
Uprawnienia budowlane do projektowania i kierowania robotami budowlanymi bez ograniczeń w specjalności instalacyjnej w zakresie sieci, instalacji urządzeń ciepłych, wentylacyjnych, gazowych, wodociągowych i kanalizacyjnych
KUP/0157/PWOS/06

PROJEKT ZAGOSPODAROWANIA TERENU
SKALA 1:500

INWESTOR: Komunalne Przedsiębiorstwo Energetyki Ciepłej Sp. z o.o.
ul. Ks. J. Schulza 5, 85-315 Bydgoszcz

TEMAT: PRZYŁĄCZE CIEPŁNE WRAZ Z INSTAL. TELETECHNICZNĄ DO BUDYNKU BSW W BYDGOSZCZY PRZY UL. KOŚCIUSZKI 12

	NAZWISKO - NR UPR.	PODPIS
PROJEKTANT	inż. Szymon Pawlak Uprawnienia do projektowania i kierowania robotami budowlanymi bez ograniczeń w specjalności instalacyjnej w zakresie sieci, instalacji urządzeń ciepłych, wentylacyjnych, gazowych, wodociągowych i kanalizacyjnych KUP/0157/PWOS/06	
SPRAWDZAJĄCY	mgr inż. Katarzyna Paszkowska Uprawnienia do projektowania bez ograniczeń w specjalności instalacyjnej w zakresie sieci, instalacji urządzeń ciepłych, wentylacyjnych, gazowych, wodociągowych i kanalizacyjnych KUP/0067/POOS/06	

NR RYS. 1 BRANŻA: SANITARNA DATA: 03.03.2017

Nie wykonano ustalenia obciążenia użytkownikami gruntowymi

Przedsiębiorstwo Usług Geodezyjnych i Kartograficznych "GEOPLAN". S.C.
ul. Betonowa 1, 86-005 BIAŁE BŁOTA
tel./fax (052) 349-40-68; 324-01-65

Zastrzegam, że opracowana mapa może nie zawierać pełnej informacji o przebiegu przewodów podziemnych, których z powodu braku zgłoszenia do geodezyjnej inwentaryzacji powykonawczej, braku danych z instytucji branżowych oraz stosowanych metod pomiaru ujawnienie jest niemożliwe.

Wszelkie obiekty budowlane i przewody podziemne podlegają wytyczeniu oraz zainwentaryzowaniu przez jednostki wykonawstwa geodezyjnego

PRZYŁĄCZE
CIEPŁOWNICZE
2xDN40/110

Pierścień gumowy dla rury
2xDN40/110
WG SPECYFIKACJI
MATERIALOWEJ

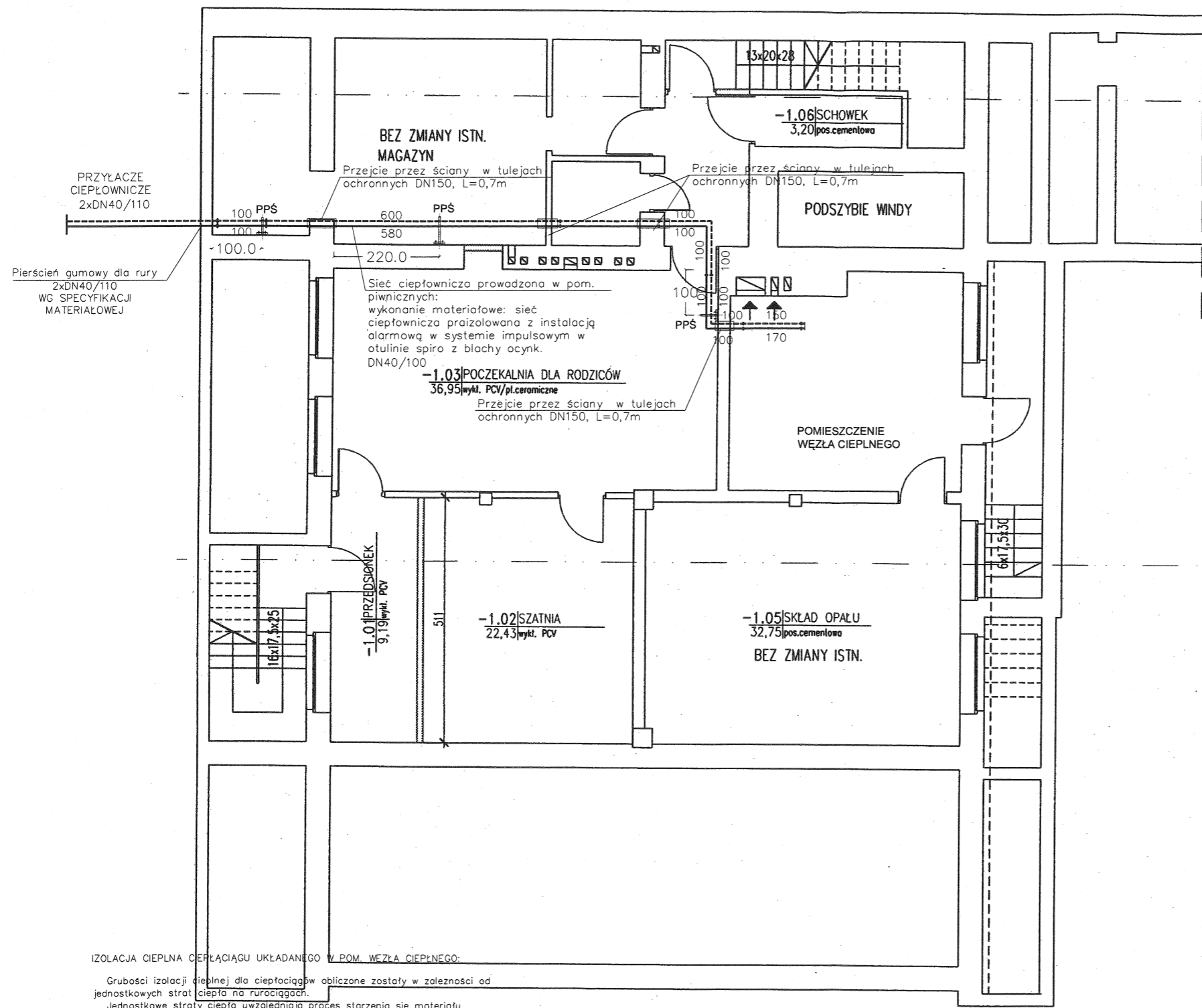

IZOLACJA CIEPLNA CIEPŁOCIĄGU UKŁADANEGO W POM. WĘZŁA CIEPLNEGO:

Grubości izolacji cieplnej dla ciepłociągów obliczone zostały w zależności od jednostkowych strat ciepła na rurociągach.

Jednostkowe straty ciepła uwzględniają proces starzenia się materiału termoizolacyjnego (zmianę współczynnika przewodzenia ciepła λ) oraz wpływ czynników zewnętrznych.

Uwzględniając powyższe założenia grubości izolacji należy przyjąć wg tab. podanej dla λ izolacji $\leq 0,028$ W/mK.

Zestawienie wymaganych grubości izolacji dla współczynnika $\lambda \leq 0,028$ W/mK, mierzonych w temperaturze +50 st.C.

Średnica rury przewodowej [DN]	Wymagana grubość izolacji	
	rura zasilająca grubość izolacji [mm]	rura powrotna grubość izolacji [mm]
20	40	40
25	50	40
32	50	40
40	50	40
50	50	40
65	60	50
80	60	50
100	60	50

Punkty podparcia rurociągu
Podpory ruchome ślizgowe

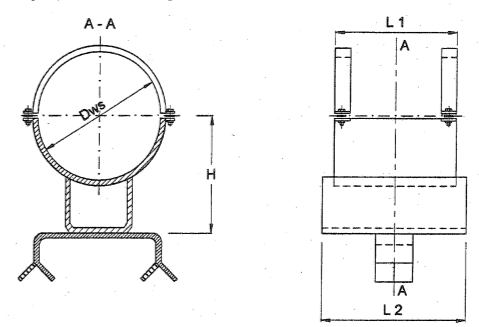

RURA PRZEWODOWA STALOWA		RURA OSŁONOWA		OBEJMA MOCUJĄCA		
Srednica nominalna	Srednica zewnętrzna	Srednica zewnętrzna	Srednica wewnętrzna	H	L1	L2
DN	Dz	Dzs	Dws	mm	mm	mm
20	26,9	100	101,0	138	170	210
25	33,7	100	101,0	138	170	210
32	42,4	100	101,0	138	170	210
40	48,3	100	101,0	138	170	210
50	60,3	125	126,0	150	210	250
65	76,1	140	141,0	160	240	280
80	88,9	160	161,0	160	270	310
100	114,3	200	201,0	188	340	380

Punkty ślizgowe (przesuwane)

Rurociągi preizolowane w systemie nadziemnym układac na podparach ślizgowych. Rurociąg opiera się na pfaszczu osłonowym. Rozstaw podparć wg rysunku. Dopuszczalny nacisk na powierzchnię rury osłonowej SPIRO należy przyjmować 0,3 MPa (jak na ściskanie pianki PUR wg PN-EN 253). Elementem ślizgowym jest ślizg przyspawany do podparcia ("foza") przymocowanego za pomocą obejm do rury preizolowanej. Rury preizolowane spiro należy zawsze układać tak, aby przewody alarmowe znajdowały się na godzinie 10.00 i 14.00.

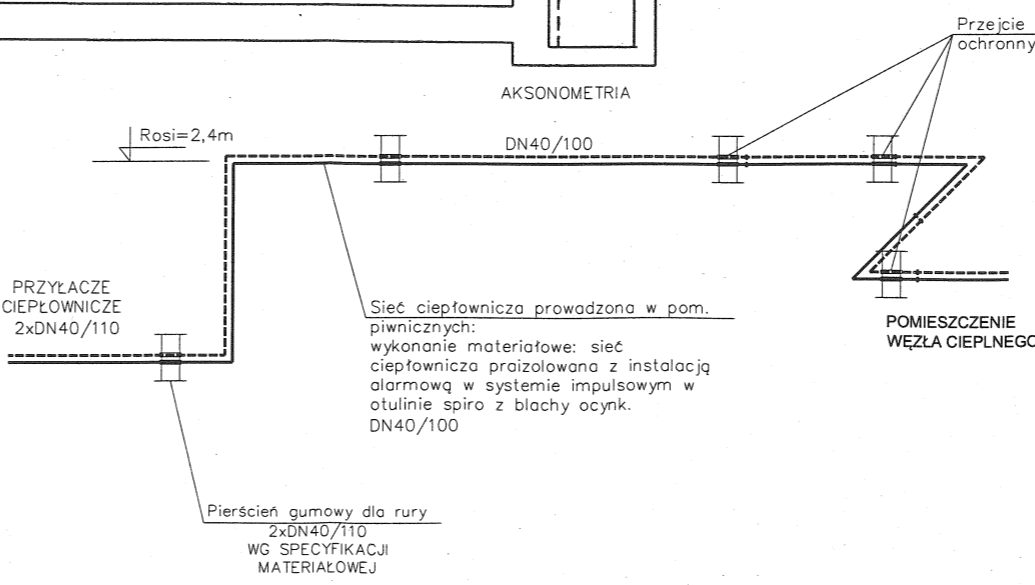

RZUT PIWNIC
PRZYŁĄCZE - INSTALACJA WEWNĘTRZNA
BUDYNEK UL. KOŚCIUSZKI 12
skala 1:100

INWESTOR: Komunalne Przedsiębiorstwo Energetyki Ciepłej Sp. z o.o.
ul. Ks. J. Schulza 5, 85-315 Bydgoszcz

TEMAT: PRZYŁĄCZE CIEPLNE WRAZ Z INSTAL. TELETECHNICZNĄ DO BUDYNKU
BSW W BYDGOSZCZY PRZY UL. KOŚCIUSZKI 12

	NAZWISKO - NR UPR.	PODPIS
PROJEKTANT	inż. Szymon Pawlak Uprawnienia do projektowania i kierowania robotami budowlanymi bez ograniczeń w specjalności instalacyjnej w zakresie sieć, instalacji i urządzeń cieplnych, wentylacyjnych, gazowych, wodociągowych i kanalizacyjnych KUP/0157/PWOS/06	
SPRAWDZAJĄCY	mgr inż. Katarzyna Paszkowska Uprawnienia do projektowania bez ograniczeń w specjalności instalacyjnej w zakresie sieć, instalacji i urządzeń cieplnych, wentylacyjnych, gazowych, wodociągowych i kanalizacyjnych KUP/0067/POOS/06	

NR RYS. 3 BRANŻA: SANITARNA DATA: 30.03.2017

77/16

Wzór IO-6.05-02-Z03-1

 Komunalne Przedsiębiorstwo Energetyki Ciepłej Sp. z o.o. ul. Ka. J. Schulza 5 85-315 Bydgoszcz	WARUNKI PRZYŁĄCZENIA OBIEKTU DO MIEJSKIEJ SIECI CIEPŁOWNICZEJ	EE/1198/2016
--	---	--------------

Bydgoszcz, 22 sierpnia 2016 r.

KOMUNALNE PRZEDSIĘBIORSTWO
 ENERGETYKI CIEPŁEJ
 Spółka z o.o.
 DZIAŁ ZARZĄDZANIA INFRASTRUKTURĄ

Bydgoska Szkoła Wyższa
 ul. Unii Lubelskiej 4C
 85-059 Bydgoszcz

Dotyczy: warunków przyłączenia do miejskiej sieci ciepłowniczej budynku oświatowo - dydaktycznego przy ul. Kościuszki 12 w Bydgoszczy

W oparciu o Rozporządzenie Ministra Gospodarki z dnia 15 stycznia 2007 r. w sprawie szczegółowych warunków funkcjonowania systemów ciepłowniczych, zamieszczone w Dzienniku Ustaw Nr 16 Poz. 92, podajemy warunki przyłączenia do miejskiej sieci ciepłowniczej ww. obiektu o zapotrzebowaniu ciepła 0,175 MW.

1. Przyłączenie obiektu zaplanować: z sieci ciepłowniczej 2xDN80 (zgodnie z załączonym planem sytuacyjnym).
2. Średnica przyłącza ciepłowniczego: ustali projektant uwzględniając potrzeby cieplne obiektu.
3. Sieć ciepłownicza w miejscu przyłączenia pracuje w sezonie grzewczym na parametrach temperaturowych 130/60°C, zmiennych w funkcji temperatury powietrza zewnętrznego. Parametry czynnika grzewczego w okresie lata są stałe i wynoszą 70/35°C.
4. Ciśnienie do wykorzystania dla wężła ciepłego przyjąć nie większe niż 10,0 m.sł.w.
5. Węzeł cieplny zaprojektować i wykonać w taki sposób, aby zabezpieczyć służbom eksploatacyjnym KPEC Sp. z o.o. długość montażową L = 500 mm:
 - w celu montażu głównego licznika ciepła,
 - w celu montażu regulatora różnicy ciśnień i przepływu w miejscu jego projektowanej lokalizacji.
6. W węzłach cieplnych przetwornik przepływu głównego licznika ciepła powinien być zamontowany na rurociągu powrotnym wysokich parametrów od strony sieci ciepłowniczej. W przypadku wężła ciepłego będącego na majątku odbiorcy, przetwornik przepływu montować na przewodzie zasilającym.
7. W przypadku budynku mieszkalnego wielorodzinnego, zamieszkania zbiorowego i użyteczności publicznej, należy stosować urządzenia do pomiaru ilości ciepła do przygotowania ciepłej wody użytkowej.
8. Dostawę i montaż regulatora różnicy ciśnień i przepływu oraz licznika/ów ciepła dla wężła cieplnego wykona KPEC Spółka z o.o. w Bydgoszczy.

**ZA ZGODNOŚĆ
 Z ORYGINAŁEM**

9. Na projektowanym przyłączy ciepłowniczym przewidzieć zawory odcinające, zlokalizowane w studziencie zaworowej.
10. Sieci ciepłownicze projektowane w technologii rur preizolowanych powinny być wyposażone w instalację alarmową typu impulsowego. Sposób połączenia projektowanego systemu alarmowego z istniejącym systemem alarmowym należy uzgodnić w Dziale Zarządzania Infrastrukturą KPEC Sp. z o.o. w Bydgoszczy
11. Granicę eksploatacji i własności pomiędzy KPEC Spółka z o.o. w Bydgoszczy a odbiorcą ciepła określi odrębna umowa.
12. Dokumentację projektową sieci ciepłowniczej, węzła wymiennikowego oraz instalacji wewnętrznych należy przedłożyć do uzgodnienia w Dziale Zarządzania Infrastrukturą KPEC Spółka z o.o. w Bydgoszczy.
13. Usytuowanie projektowanych sieci ciepłowniczych w terenie należy uzgodnić na naradzie koordynacyjnej, organizowanej przez Zespół Uzgadniania Dokumentacji Projektowej dla miasta Bydgoszczy.
14. Projekty sieci i przyłączy ciepłowniczych prowadzonych w pasie drogi / ulicy muszą zawierać postanowienie ZDMiKP lub decyzję władającego drogą, określającą warunki realizacji.
15. Pomieszczenie przeznaczone na węzeł cieplny winno spełniać wymagania określone w dokumencie „Węzły cieplne KPEC Sp. z o.o. - Wytyczne dla pomieszczeń węzłów cieplnych”.
16. Okres ważności warunków technicznych wygasa po dwóch latach od daty ich wydania.

ZAŁĄCZNIKI:

- Załącznik Nr 1 – „Szczegółowe warunki techniczne podłączenia do m.s.c.”.
- Załącznik Nr 2 – „Szczegółowe warunki techniczne podłączenia do m.s.c. - Branża – aparatura kontrolno-pomiarowa i automatyka”.
- Załącznik Nr 3 – „Szczegółowe warunki techniczne przy projektowaniu instalacji elektrycznych w węzłach c.o.”.
- Załącznik Nr 4 – „Warunki techniczne układania przewodów teletechnicznych”.
- Węzły cieplne KPEC Sp. z o.o. - Wytyczne dla pomieszczeń węzłów cieplnych.

Otrzymują:

① ST
2. EE a/a

Wykonał: M.W., tel. (52) 30-45-384

p.o. Dyrektora Zespołu Zarządzania
Uprawnienia budowlane do projektowania
i kierowania robotami budowlanymi bez ograniczeń
w specjalności instalacyjnej w zakresie sieci, instalacji
i urządzeń elektrycznych, wentylacyjnych, gazowych,
wodociągowych i kanalizacyjnych.
nr ewid. KUD/0172/DWOS/06

**ZA ZGODNOŚĆ
Z ORYGINAŁEM**

Bydgoszcz, dnia 30 marca 2017

Prezydent Miasta Bydgoszczy
MPG.Z.431.0317.2017

Protokół
odpis

Przedmiot: Przyłącze ciepłownicze z kanalizacją teletechn.

Położenie:

ulica	numer	obręb	numer działki
Kościuszki	12	126	

Zlecenie: "**DARCO**"

Pismo z dnia 2017-03-15

DOKUMENTACJA była przedmiotem narady koordynacyjnej w dniu **30.03.2017r.** w formie zebrania zainteresowanych podmiotów, w zakresie lokalizacji urządzeń (*projektowanych*) podziemnych i nadziemnych z uwagami jak podano niżej.

Przy ewentualnym dalszym postępowaniu w przedmiotowej sprawie prosimy powoływać się na nr niniejszego pisma

Wszelkie odstępstwa (w trakcie realizacji) od projektu podstawowego należy **bezwzględnie** uzgadniać w ZUDP.

Podstawa prawna:

Ustawa z dnia 17 maja 1989 r. art. 28b - Prawo geodezyjne i kartograficzne (Dz.U. 2010 nr 193 poz. 1287 ze zmianami)
Zarządzenie Nr 478/2015 z dnia 7 września 2015 r. Prezydenta Miasta Bydgoszczy
Zarządzenie Nr 554/2016 z dnia 14 listopada 2016r. Prezydenta Miasta Bydgoszczy.
Zarządzenie Nr 5/2016 z dnia 8 listopada 2016 r. Dyrektora Miejskiej Pracowni Geodezyjnej w Bydgoszczy.

Uczestnicy Narady - UWAGI i ZALECENIA:

- A.Przewodniczący Narady Koordynacyjnej - Halina Czezcot
- B.Wydział Administracji Budowlanej - Arleta Leśniak
- C.Powiatowy Inspektorat Nadzoru Budowlanego.
- D.Zarząd Dróg Miejskich i Komunikacji Publicznej - Dominik Malcer -Wskażane jest wykonanie wszystkich uzgadnianych przyłączy ciepłowniczych w jednym czasie.Do ZDMiKP należy przedłożyć zbiorczy projekt odbudowy nawierzchni drogi.1.Miejska Pracownia Urbanistyczna - Elżbieta Lis
- 2.Enea Operator-Oddział Dystrybucji Bydgoszcz - Wiesław Strzyżyk
- 3.Polska Spółka Gazownictwa,Z-d w Bydgoszczy - Ryszard Rąpel, Dawid Kawczyński
- 4.Komunalne Przedsiębiorstwo Energetyki Ciepłej - Zbigniew Bartosz -Projekt wykonawczy uzgodnić pod względem technicznym w Komunalnym Przedsiębiorstwie Energetyki Ciepłej (KPEC).
- 5.Przedsiębiorstwo Telekomunikacyjne K-Ptel
- 6.Miejskie Wodociągi i Kanalizacja - Rafał Kęskrawiec, Małgorzata Dylas
- 7.Wydział Gospodarki Komunalnej - Joanna Mostowska
- 8.Netia S.A. -Andrzej Grycmacher
9. CHEM W i K
- 10.PGE G i EK Oddział Zespół Elektrociepłowni

Zobowiązuje się inwestora i wykonawcę robót do prowadzenia prac w sposób wykluczający możliwość uszkodzenia znaków geodezyjnych (punkty poligonowe, repery) oraz powstania awarii sieci energetycznej, wod-kan, a także pokrycia wszelkich kosztów z nią związanych. Bezwzględnie zachować normatywne odległości od w/w sieci.

inż. Szymon Pawlak

Uprawnienia budowlane do projektowania i kierowania robotami budowlanymi bez ograniczeń w specjalności instalacyjnej w zakresie sieci, instalacji wodociagowych i kanalizacyjnych.

**ZA ZGODNOŚĆ
Z ORYGINAŁEM**
Z up. Prezydenta Miasta

Halina Czezcot
Przewodniczący Zespołu Uzgadniania
Dokumentacji Projektowej

Bydgoszcz, dnia 27 lutego 2017 r.

EE/MW/325/1399/2017

**Przedsiębiorstwo Obsługi Inwestycji
„DARCO” Edward J. Rojszyk
ul. Mazurska 7
85-710 Bydgoszcz**

Dotyczy: uzgodnienia trasy przyłącza ciepłowniczego do budynku Bydgoskiej Szkoły Wyższej przy ul. Kościuszki 12 w Bydgoszczy

W odpowiedzi na pismo z dnia 16.02.2017 r. Dział Zarządzania Infrastrukturą Komunalnego Przedsiębiorstwa Energetyki Ciepłej Spółka z o.o. w Bydgoszczy przekazuje w załączeniu projekt zagospodarowania terenu, z naniesionym uzgodnieniem przebiegu trasy przyłącza ciepłowniczego.

Zał.: 1

Otrzymują:

1. Adresat
2. EE a/a

Wykonał: M.W., tel. (52) 30-45-384

Pełnomocnik Zarządu ds. Eksploatacji

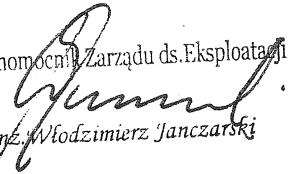
inż. Włodzimierz Janczarski**inż. Szymon Pawlak**Uprawnienia budowlane do projektowania i kierowania robotami budowlanymi bez ograniczeń w specjalności instalacyjnej w zakresie sieci, instalacji i urządzeń ciepłych, wentylacyjnych, gazowych, wodociągowych i kanalizacyjnych.
nr ewid. KUB/0167/01/05/06**ZA ZGODNOŚĆ
Z ORYGINAŁEM****Oddziały Spółki**86-010 Koronowo
ul. Al. Wolności 3D
tel. 52 34 82 17386-050 Solec Kujawski
ul. Garbary 4
tel. 52 34 82 17489-100 Nakło n/Notecią
ul. Rudki 9-13
tel. 52 38 65 24589-200 Szubin
ul. Nakielska 25
tel. 52 39 10 915**PRZEDSIĘBIORSTWO
FAIR PLAY**

KRS 0000033107

NIP 554-030-90-86

REGON 090523340

Kapitał zakładowy: 45 900 000,00 zł

PKO Bank Polski S.A.: 34 1440 1215 0000 0000 1377 5176

Bank Pocztywo S.A.: 45 1320 1117 2048 0747 2000 0001

MIEJSKA PRACOWNIA GEODEZYJNA
w BYDGOSZCZY
MAPA zasadnicza
m. Bydgoszcz
PUWG 2000 s.6 UKF: odnies. Amsterdam
MPG.D.417.0248.2017
Bydgoszcz, dnia 13-02-2017 r.
Wykonał:
Leszek Ciepiok

KOMUNALNE PRZEDSIĘBIORSTWO
ENERGETYKI CIEPŁEJ
Spółka z o.o.
DZIAŁ ZARZĄDZAJĄCY INFRASTRUKTURA

EE/1325/2017
Tasę przyłącza ciepł.
do bud. BSW przy
ul. Kościuszki 12
- uzgodniono 27.02.

Kierownik
Działu Zarządzania Infrastruktura
mgr inż. Sławomir Bajorek

LEGENDA:
Projektowane przyłącze
ciepłownicze wraz z
kanalizacją teletechniczną

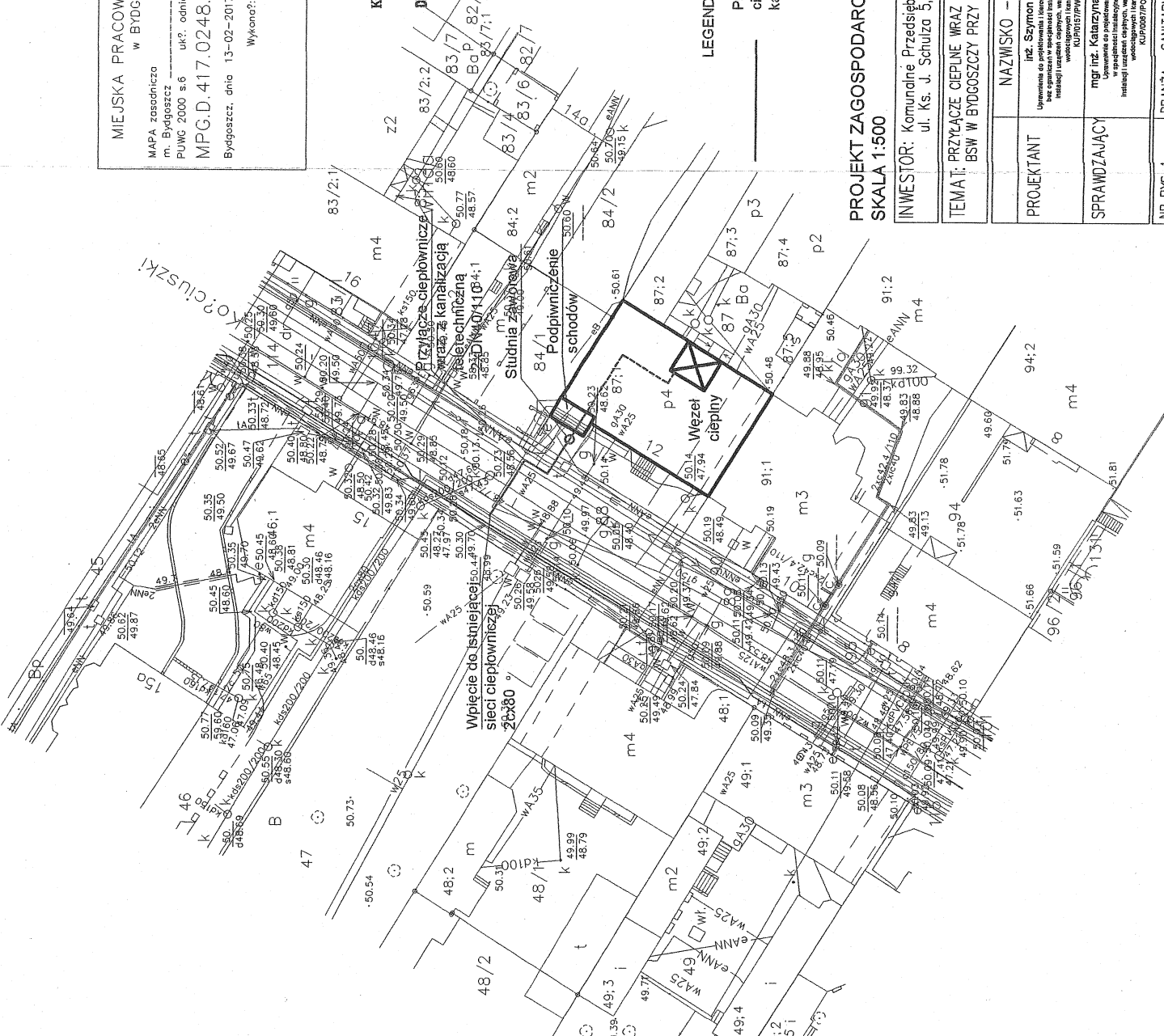

PROJEKT ZAGOSPODAROWANIA TERENU
SKALA 1:500

INWESTOR: Komunalne Przedsiębiorstwo Energetyki Ciepłej Sp. z o.o.
ul. Ks. J. Szulca 5, 85-315 Bydgoszcz

TEMA T.: PRZYŁĄCZE CIEPŁE WRAZ Z INSTAL. TELETECHNICZNĄ DO BUDYNKU
BSW W BYDGOSZCZY PRZY UL. KOŚCIUSZKI 12

PROJEKTANT	inż. Szymon Pawlak Uprawnienia do projektowania i kierowania robotami budowlanymi w zakresie instalacji w zakresie sieci instalacji wodociągowej i kanalizacyjnych KUP/1000/P/005208	PODPIS	<i>[Signature]</i>
SPRAWDZAJĄCY	mgr inż. Katarzyna Paszkowska Uprawnienia do projektowania i kierowania instalacji wodociągowej i kanalizacyjnych KUP/1000/P/005208	PODPIS	<i>[Signature]</i>
NR RYS.: 1	BRANŻA: SANITARNA	DATA:	15.02.2017

inż. Szymon Pawlak
Uprawnienia budowlane do projektowania
i kierowania robotami budowlanymi bez ograniczeń
w specjalności instalacyjnej w zakresie sieci, instalacji
i urządzeń ciepłych, wentylacyjnych, gazowych,
wodociągowych i kanalizacyjnych.
nr ewid. KUP/1000/P/005208

**ZA ZGODNOŚĆ
Z ORYGINAŁEM**

Numer: UP-4005/11985/17
Nr wpływu - 3814

DECYZJA NR UP 135/2017

Na podstawie art. 39 ust. 3 i 3a ustawy z dnia 21 marca 1985 r. o drogach publicznych (Dz.U. z 2016r. poz. 1440), a także upoważnienia Prezydenta Miasta Bydgoszczy znak WOA.I.0052.658.2015 z dnia 27 sierpnia 2015r. oraz art. 104 k.p.a.

po rozpatrzeniu sprawy z wniosku: Przedsiębiorstwo Obsługi Inwestycji DARCO z siedzibą ul. Mazurska 7, 85-710 Bydgoszcz działającego z pełnomocnictwa inwestora Komunalne Przedsiębiorstwo Energetyki Ciepłej Sp. z o.o. z siedzibą ul. Schulza 5, 85-315 Bydgoszcz

wniesionego dnia: 17-02-2017r. zezwala się inwestorowi:

1. Na zlokalizowanie w pasie drogowym **ulicy Kościuszki 12** na terenie działek drogowych nr 114, 88 obr 126, w **Bydgoszczy - przyłącza ciepłowniczego** tj. urządzeń infrastruktury technicznej niezwiązanych z potrzebami zarządzania drogami lub potrzebami ruchu drogowego, w okresie od dnia **21-02-2017r. do dnia 31-12-2019r.**
2. Zobowiązuje się wnioskodawcę, przed przystąpieniem do prowadzenia robót, do:
 - uzyskania zezwolenia zarządcy drogi na prowadzenie robót w pasie drogowym na podstawie art. 40 ust. 1 i 2 pkt 1 cyt ustawy oraz zezwolenia zarządcy drogi na umieszczenie w/w **przyłącza ciepłowniczego w pasie drogowym** na podstawie art. 40 ust. 1 i 2 pkt 2 cyt ustawy.
3. **Ustala się następujące warunki umieszczenia inwestycji oraz przywrócenia pasa drogowego do stanu pierwotnego:**
 - a) w przypadku kolizji w/w sieci z elementami pasa drogowego, podczas przebudowy pasa drogowego, inwestor (gestor urządzenia) na własny koszt dokona przełożenia lub zabezpieczenia uzgadnianej sieci.
 - b) Inwestor (gestor urządzenia) ponosi koszt budowy lub modernizacji urządzeń, nawierzchni w pasie drogowym związanych z likwidacją kolizji projektowanych urządzeń ze stanem istniejącym.
 - c) konstrukcję jezdni o nawierzchni z betonu asfaltowego należy odbudować następująco: w śladzie wykopu i w klinie odłamu wyznaczonego wg załącznika nr 2 podbudowę wykonać z kruszywa odpowiadającego normie PN-EN 13242+A1, o uziarnieniu 0/63 mm i grubości warstwy min. 32 cm, warstwa wiążąca z betonu asfaltowego AC 16W grubości 6cm, warstwa ścieralna z betonu asfaltowego AC 11S grubości 5cm. Styk odbudowanej nawierzchni z nawierzchnią istniejącą uszczelnić taśmą bitumiczną (sposób odtworzenia nawierzchni przedstawiono w załączniku nr 1)
 - d) konstrukcję chodnika o nawierzchni z elementów betonowych należy odbudować następująco: w śladzie wykopu i w klinie odłamu wyznaczonego wg załącznika nr 2, wykonać podbudowę betonową o grubości 15 cm z betonu C 8/10, na której na podsypce cementowo-piaskowej odtworzyć nawierzchnię z nowych elementów betonowych dopasowanych kształtem i kolorem do stanu istniejącego
 - e) prace należy prowadzić pod nadzorem inspektora ZDMiKP tel. 582-27-73
 - f) na długości zadania należy odbudować nowe elementy betonowe **dopasowane wzorem i kolorem do stanu istniejącego,**
 - g) w przypadku zbliżenia się z wykopem do krawężnika na odległość **nie mniejszą niż 0,5m** od długości wykopu należy odbudować nowy krawężnik na ławie betonowej z **poprękami** wzdłużnymi, gazowymi wodociągowymi i kanalizacyjnymi.
 - h) należy wykonać badania zagęszczenia gruntu dla każdego metra za **ypki** gruntowej **licząc** od dna wykopu,

**ZA ZGODNOŚĆ
Z ORYGINAŁEM**

- i) do odbioru pasa drogowego należy w formie elektronicznej przedłożyć inwentaryzację powykonawczą odbudowanych konstrukcji pasa drogowego,
- j) należy wykonać w/w inwestycję zgodnie z wymogami określonymi w rozporządzeniu Ministra Transportu i Gospodarki Morskiej z dnia 2 marca 1999 r. w sprawie warunków technicznych, jakim powinny odpowiadać drogi publiczne i ich usytuowanie (Dz. U. Nr 43, poz. 430).
- k) należy zachować wszelkie parametry zawarte w projekcie.
- l) wniosek w sprawie zezwolenia na prowadzenie robót budowlano-montażowych w pasie drogowym należy uzupełnić o projekt organizacji ruchu.

UZASADNIENIE:

Zgodnie z art.39 ust. 1 pkt. 1 ustawy o drogach publicznych z dnia 21 marca 1985 r. o drogach publicznych (Dz.U. z 2016r. poz. 1440) zabronione jest lokalizowanie obiektów budowlanych, umieszczania urządzeń przedmiotów i materiałów niezwiązanych z potrzebami zarządzania drogami lub potrzebami ruchu drogowego. Wyjątek stanowi zapis ust. 3 cyt przepisu zgodnie, z którym w szczególnie uzasadnionych przypadkach umieszczanie w pasie drogowym obiektów budowlanych lub urządzeń, niezwiązanych z potrzebami zarządzania drogami lub potrzebami ruchu może nastąpić wyłącznie za zezwoleniem właściwego zarządcy drogi, wydawanym w drodze decyzji administracyjnej.

Z przywołanych przepisów wynika jednoznacznie, iż ustawodawca w celu ochrony pasa drogowego przeznaczonego do prowadzenia ruchu lub postoju pojazdów oraz ruchu pieszych wprowadził zakaz umieszczania w nim w/w urządzeń. Warunkiem odstępstwa od tego zakazu jest wystąpienie w konkretnej sprawie szczególnie uzasadnionego przypadku. Udzielenie zatem rzeczzonego zezwolenia winno mieć charakter wyjątkowy.

W uznaniu organu I instancji w niniejszej sprawie w dniu wydania przedmiotowej decyzji zachodzą przesłanki określone w art. 39 ust. 3 ustawy uzasadniające wyrażenie zgody na zlokalizowanie w pasie drogowym ulicy **Kościuszki 12 przyłącza ciepłowniczego**. Lokalizacja nie powinna wpływać negatywnie na funkcjonowanie układu drogowego pod warunkiem zachowania przez stronę wnioskującą w/w warunków.

Decyzja wydana jest na okres od dnia 21-02-2017r. do dnia 31-12-2019r. i jest zgodna z wolą strony. Zgodnie z warunkami decyzji, przed przystąpieniem do fizycznego umieszczenia **przyłącza ciepłowniczego** niezbędne jest wystąpienie wnioskodawcy z wnioskiem o wydanie przez zarządcę drogi decyzji zawalającej na prowadzenie robót i ustalającej za powyższe zajęcie stosownej opłaty oraz decyzji zezwalającej na umieszczenie w/w **przyłącza ciepłowniczego** w pasie drogowym ulicy **Kościuszki 12** i ustalającej za powyższe opłaty.

POUCZENIE:

Od niniejszej decyzji stronie przysługuje odwołanie do Samorządowego Kolegium Odwoławczego w Bydgoszczy za pośrednictwem Dyrektora Zarządu Dróg Miejskich i Komunikacji Publicznej w Bydgoszczy (adres: Zarząd Dróg Miejskich i Komunikacji Publicznej w Bydgoszczy, ul. Toruńska 174a, 85-844 Bydgoszcz) w terminie 14 dni od daty jej otrzymania.

Z upoważnienia Prezydenta Miasta
p.o. Zastępcy Dyrektora
ds. Utrzymania Infrastruktury
ZDMiKP w Bydgoszczy

Jacek Witkowski

Otrzymują:

1. Przedsiębiorstwo Obsługi Inwestycji DARCO
ul. Mazurska 7
85-710 Bydgoszcz
2. ZDMiKP w Bydgoszczy
Wydział Zarządzania Pasem Drogowym
ul. Toruńska 174a
85-844 Bydgoszcz – a/a
Kontakt : Dominik Malcer tel. 582-27-38

Inż. Szymon Pawlak
Uprawnienia budowlane do projektowania
i kierowania robotami budowlanymi bez ograniczeń
w specjalności instalacyjnej w zakresie sieci, instalacji
i urządzeń: ciepłych, wentylacyjnych, gazowych,
wodociągowych i kanalizacyjnych.
nr ewid. KIBD/10571/WOS/AR

**ZA ZGODNOŚĆ
Z ORYGINAŁEM**

Dominik Malcer
Wydział Zarządzania Pasem Drogowym

Katarzyna Bolka

23.02.2017 Bydgoszcz

BYDGOSKA SZKOŁA WYŻSZA
25-059 BYDGOSZCZ, ul. Unii Lubelskiej 4C
tel. 52 584 11 43, fax 52 584 11 47
NIP 9671198206 • REGON 093209443

- 1 -

OŚWIADCZENIE

Oświadczam, że jestem właścicielem/współwłaścicielem/zarządcą działek zlokalizowanych w Bydgoszczy przy ul. Kościuszki 12

- nr 87 oraz 88 obręb 126

Wyrażam zgodę na czasowe zajęcie terenu pod budowę przyłącza ciepłowniczego wraz z kanalizacją teletechniczną do przedmiotowego budynku.

Akceptuję przedstawioną trasę przyłącza ciepłowniczego do budynku Bydgoskiej Szkoły Wyższej w Bydgoszczy przy ul. Kościuszki 12 / nr 87; 88 obręb 126 / przedstawioną na załączniku graficznym.

Uwagi:

.....
.....
.....

Z poważaniem

Kancelarz

.....mgr inż. Tomasz Wątkowski.....

Inż. Szymon Pawlak

Uprawnienia budowlane do projektowania i kierowania robotami budowlanymi bez ograniczeń w specjalności instalacyjnej w zakresie sieci, instalacji i urządzeń ciepłych, wentylacyjnych gazowych, wodociągowych i kanalizacyjnych.
nr ewid. KID/0182/WOS/06

**ZA ZGODNOŚĆ
Z ORYGINAŁEM**

MIEJSKA PRACOWNIA GEODEZYJNA
W BYDGOSZCZY

MAPA zasadnicza
m. Bydgoszcz

PUNK 2000 s.6 uk?, odnies. Amsterdam

MPG.D.417.0248.2017

Bydgoszcz, dnia 13-02-2017 r.

Wykonał:
Leszek Ciekotak

BYDGOSKA SZKOŁA WYŻSZA
85-058 BYDGOSZCZ, ul. Lubeckiego 4C
tel. 52 584 11 43, fax 52 584 11 47
NIP 9671189206 - REGON 085209443

okrepięty

Kancelarz
mgr inż. Tomasz Malinowski

Projektowane przyłącze
ciepłownicze wraz z
kanalizacją teletechniczną

LEGENDA:

PROJEKT ZAGOSPODAROWANIA TERENU
SKALA 1:500

INWESTOR: Komunalne Przedsiębiorstwo Energetyki Ciepłej Sp. z o.o.
ul. K. Schulza 5, 85-315 Bydgoszcz

TEMAT: PRZYŁĄCZE CIEPŁE WRAZ Z INSTAL. TELETECHNICZNA DO BUDYNK
BSW W BYDGOSZCZY PRZY UL. KOSCIUSZKI 12

PROJEKTANT	NAZWIŚKO - NR UPR.	PODPIS
SPRAWDZAJĄCY	mgr inż. Katarzyna Paszkowska Uprawnienia do projektowania, sprawdzania i nadzoru inwestycyjnego w specjalności instalacyjnej w zakresie sieci, instalacji i urządzeń cieplnych, wentylacyjnych, gazowych, wodociągowych i kanalizacyjnych. KUP/015/PWCS/08	<i>[Signature]</i>
NR RYS. 1	BRANŻA: SANITARNA	DATA: 15.02.2017

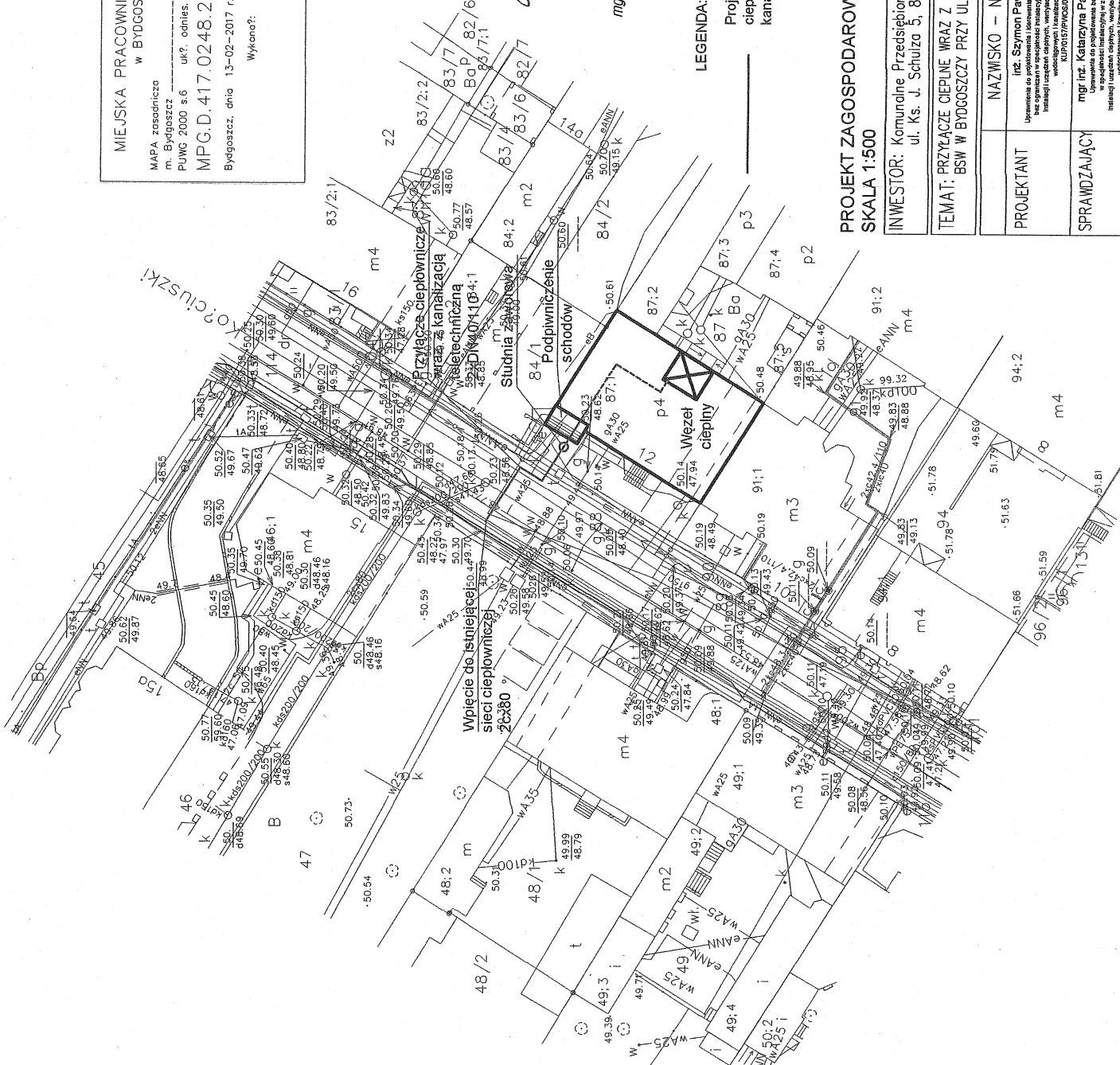

Inż. Szymon Pawlak
Uprawnienia budowlane do projektowania i kierowania robotami budowlanymi bez ograniczeń w specjalności instalacyjnej w zakresie sieci, instalacji i urządzeń cieplnych, wentylacyjnych, gazowych, wodociągowych i kanalizacyjnych.
nr świad. KUD.0157/DWCS.0108

**ZA ZGODNOŚĆ
Z ORYGINAŁEM**